



# High-Efficiency Washer

## Use & Care Guide

CAH-1



### Table of Contents



**Important Safety Instructions** .....1-2



**Operating Instructions** ..... 3-5



**Care & Cleaning** ..... 5-6



**Special Features** ..... 7-8



**Storing the Washer** ..... 9



**Reversing the Door** ..... 9



**Troubleshooting** ..... 10-14



**Service & Warranty** ..... 15

**Guide d'utilisation  
et d'entretien** ..... 16

**Guía de uso y cuidado** ..... 32



# Important Safety Instructions

**Installer:** Please leave this guide with this appliance.

**Consumer:** Please read and keep this guide for future reference. Keep sales receipt and/or canceled check as proof of purchase.

Model Number \_\_\_\_\_

Serial Number \_\_\_\_\_

Date of Purchase \_\_\_\_\_

If you have questions, call:

Customer Assistance

1-800-688-9900 U.S.A.

1-800-688-2002 Canada

Internet: <http://www.maytag.com>

U.S. Customers using TTY for deaf, hearing impaired or speech impaired, call 1-800-688-2080.

In our continuing effort to improve the quality and performance of our appliances, it may be necessary to make changes to the appliance without revising this guide.

**For service information, see page 15.**

## What You Need to Know About Safety Instructions

Warning and Important Safety Instructions appearing in this guide are not meant to cover all possible conditions and situations that may occur. Common sense, caution and care must be exercised when installing, maintaining or operating appliance.

Always contact the manufacturer about problems or conditions you do not understand.

### Recognize Safety Symbols, Words, Labels

#### **WARNING**

**WARNING** – Hazards or unsafe practices which **COULD** result in severe personal injury or death.

#### **CAUTION**

**CAUTION** – Hazards or unsafe practices which **COULD** result in minor personal injury.

#### **WARNING! FIRE HAZARD**

**Do not** add gasoline, dry-cleaning solvents, or other flammable or explosive substances to the wash water. These substances give off vapors that could ignite or explode.

**Do not** wash articles which have been previously cleaned, washed, soaked, or spotted with gasoline, dry-cleaning solvents, oil, waxes, chemical solvents, alcohol, turpentine, or other flammable or explosive materials. These substances will be retained in articles, and articles which still contain these flammable or explosive substances give off vapors that could ignite or explode.

Observe these precautions when using cleaning fluids, spot or stain removers, etc. These products should be labeled “nonflammable.” Use according to manufacturers directions in a well ventilated area or outdoors. Thoroughly rinse articles by hand before placing them in the washer. Some of these products – rust removers for example – will damage components and the finish of the washer.

Keep area around and underneath washer free from the accumulation of combustible materials, such as lint, paper, rags, gasoline, and all other flammable vapors and liquids.

**HYDROGEN GAS IS EXPLOSIVE!** Under certain conditions, hydrogen gas may be produced in a hot water system that has not been used for two weeks or more. If the hot water system has not been used for such a period, before using the washer, turn on all the hot water faucets and let the water flow from each faucet for several minutes. This will release any accumulated hydrogen gas. As this gas is flammable, **do not** smoke or use an open flame during this time.

Recent studies have shown that if vegetable oil contaminated materials are incompletely washed, a carry-over and buildup of the oil may contribute to a chemical reaction (spontaneous combustion) that could cause a load to catch fire by itself. This would be more likely to happen if the load were left in the dryer after tumbling stopped or if items were folded and stacked while warm.



# Important Safety Instructions

## ⚠ WARNING

To reduce the risk of fire, explosion, electric shock, or personal injury when using your washer, follow basic safety precautions, including the following:

1. Read all instructions before using the appliance.
2. As with any equipment using electricity and having moving parts, there are potential hazards. To use this appliance safely, the operator should become familiar with the instructions for operation of the appliance and always exercise care when using it.
3. **Do not** install or store this appliance where it will be exposed to the weather.
4. Install and level washer on a floor that can support the weight.
5. This appliance must be properly grounded. **Never** plug the appliance cord into a receptacle which is not grounded adequately and in accordance with local and national codes. See installation instructions for grounding this appliance.
6. To avoid the possibility of fire or explosion:
  - a. **Do not** wash items that have been previously cleaned in, washed in, soaked in, or spotted with gasoline, dry-cleaning solvents, other flammable or explosive substances as they give off vapors that could ignite or explode. Hand wash and line dry any items containing these substances.

Any material on which you have used a cleaning solvent, or which is saturated with flammable liquids or solids, **should not** be placed in the washer until all traces of these liquids or solids and their fumes have been removed.

These items include acetone, denatured alcohol, gasoline, kerosene, some liquid household cleaners, some spot removers, turpentine, waxes and wax removers.
  - b. **Do not** add gasoline, dry-cleaning solvents, or other flammable or explosive substances to the wash water. These substances give off vapors that could ignite or explode.
  - c. Under certain conditions, hydrogen gas may be produced in a hot water system that has not been used for two weeks or more. **HYDROGEN GAS IS EXPLOSIVE.** If the hot water system has not been used for such a period, before using a washer or combination washer-dryer, turn on all hot water faucets and let the water flow from each for several minutes. This will release any accumulated hydrogen gas. As the gas is flammable, **do not** smoke or use an open flame during this time.
- d. **Do not** wash or dry items that are soiled with vegetable or cooking oil. These items may contain some oil after laundering. Due to the remaining oil, the fabric may smoke or catch fire by itself.
7. **Do not** reach into the appliance if the tumbler is moving.
8. **Do not** allow children or pets to play on, in, or in front of the appliance. Close supervision is necessary when the appliance is used near children and pets.
9. **Do not** tamper with controls.
10. **Do not** repair or replace any part of the appliance or attempt any servicing unless specifically recommended in published user-repair instructions that you understand and have the skills to carry out.
11. Unplug power supply cord before attempting to service your washer. Service is to be done only by qualified service personnel.
12. Keep all laundry aids such as detergents, bleach, etc., out of the reach of children, preferably in a locked cabinet. Use laundry aids only as directed by the manufacturer. Observe all warnings on container labels.
13. Keep the area around and underneath washer free from the accumulation of combustible materials, such as lint, paper, rags, gasoline, and all other flammable vapors and liquids.
14. **Do not** use chlorine bleach and ammonia or acids (such as vinegar or rust remover) in the same wash. Hazardous fumes can form.
15. **Do not** machine wash fiberglass materials. Small particles can stick to fabrics washed in following loads and cause skin irritation.
16. For flame resistant finishes - follow garment manufacturer's instructions carefully. Improper laundering could remove the finish.
17. Before the appliance is removed from service or discarded, remove the door to the washing compartment.
18. Inlet hoses are subject to damage and deterioration over time. Check the hoses periodically for bulges, kinks, cuts, wear or leaks and replace them every five years.

**SAVE THESE INSTRUCTIONS**



# Operating Instructions

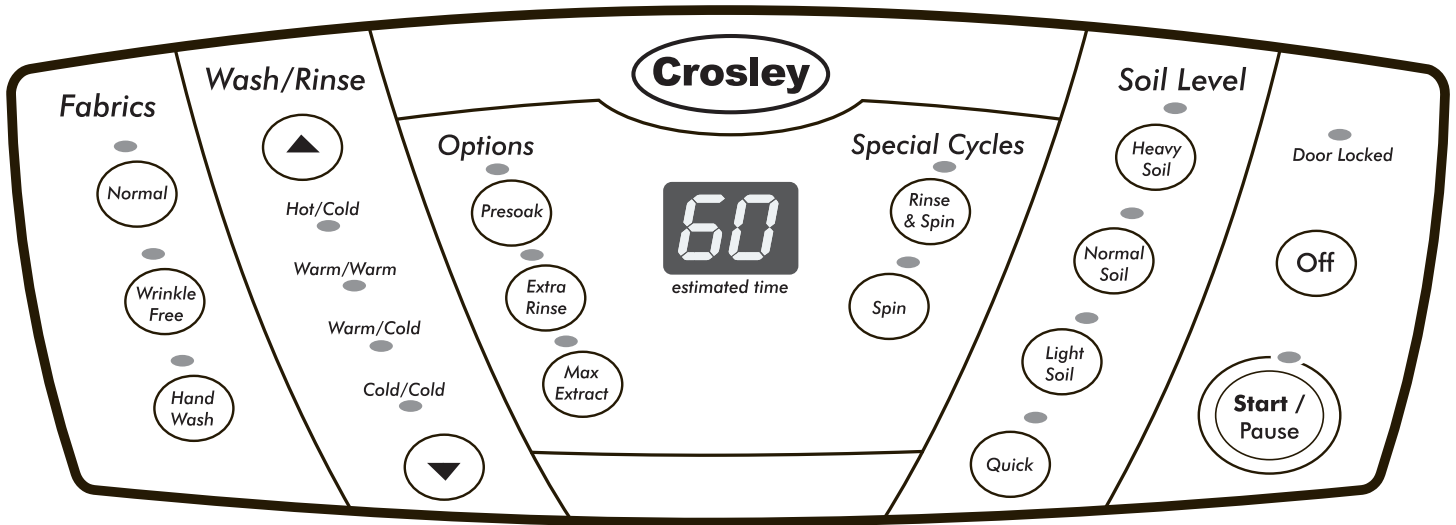

## STEP 1

### Load the Washer

- The tub can be loaded completely full with dry, unfolded clothes. However, **do not** pack the tub tightly.
- Overloading may reduce washing efficiency and possibly cause creasing or wrinkling of the load.
- When washing big, bulky items or a couple of small items that do not fill the tub completely, such as a rug or two sweaters, a few towels should be added for improved tumbling and spin performance.
- When washing heavily soiled loads, it is very important to avoid overloading the washer to assure good cleaning results.
- To load a forgotten item, press the **Start/Pause** pad, add the item, close the door and press the **Start/Pause** pad again. After a 15 to 30 second pause, the cycle will resume.

**Note:** To assure that your additional items get clean, **do not** wait more than five minutes after the cycle has started to add the item.

### Water Use

The amount of water used will vary with each load. The washer uses an adaptive fill valve to provide the appropriate amount of water for efficient cleaning performance and conservation of water and energy. Fill time will vary depending upon water pressure.

## STEP 2

### Select Fabrics

Press the appropriate pad for the type of load. This will determine the tumble/pause pattern and spin speed for the cycle.

**Note:** To minimize wrinkling of loads, select **Wrinkle Free** setting.

Fabrics	Description
<b>Normal</b>	Normal tumble pattern and high speed spin. Use for towels, jeans, sheets, linens, underwear, and t-shirts.
<b>Wrinkle Free</b>	Reduced tumble pattern and spin speed to reduce wrinkling. Use for dress shirts/pants, wrinkle-free clothing, and poly/cotton blend clothing.
<b>Hand Wash</b>	Alternating periods of short and long soak and gentle spin speed. Use for items labeled "hand wash".

### Special Cycles

Cycles	Description
<b>Rinse &amp; Spin</b>	Choose this setting to rinse only and then spin.
<b>Spin</b>	Spins only.



# Operating Instructions

## STEP 3

### Select Wash/Rinse Water Temperatures

Press the appropriate ▼ or ▲ pad to select the wash and rinse water temperatures. Follow the garment care label and chart below for best results.

Temp	Description
Hot/Cold	Whites and heavily-soiled, color-fast items.
Warm/Warm	Color-fast items. When Warm rinse is selected, only the third rinse will be warm. The first and second rinses will be cold to conserve energy.
Warm/Cold	Moderately-soiled, color-fast items; most wrinkle-free items.
Cold/Cold	Brightly-colored, lightly-soiled items; washable woolens.

## STEP 4

### Select Soil Level

Press the appropriate pad to select the soil level.

Soil Level	Description
Heavy Soil	Use for cleaning heavily-soiled loads.
Normal Soil	Use for cleaning moderately-soiled loads. This setting will be appropriate for most loads.
Light Soil	Use for cleaning lightly-soiled loads.
Quick	The Quick setting offers a quick cycle time. Suggested uses include freshening newly-purchased clothes, or clothing that has been packed away.

## STEP 5

### Select Options

Press the appropriate pad(s) to select one or more options.

**Presoak** – Adds 15 minutes of mostly soaking with minimal tumbling before the regular cycle. Can be selected with any cycle.

**Extra Rinse** – A fourth rinse at the end of the cycle to more completely remove laundry additives and perfumes.

**Max Extract** – Use for jeans, towels, and bedding. Removes more water from loads during spin.

**Note:** To minimize wrinkling of wrinkle-free fabrics, the Max Extract option is **not** recommended. **Do not** overload the washer.

## STEP 6

### Start Your Washer

1. Close the door.
2. Add detergent and additives to the dispenser (See pages 7 and 8).
3. Push the **Start/Pause** pad.
  - When the washer is started after a pause, there will be a 30-second delay before continuing the cycle.
  - Pressing **Off** cancels the cycle and stops the washer.

**Note:** When the cycle is complete, a signal will sound and the Door Locked light will go out. The door will open easily. **Do not** attempt to open the washer door when the Door Locked light is illuminated. To add a forgotten item, see pg. 3.



# Operating Instructions

## Indicator Lights

**Door Locked** – Lights whenever the door of the washer is locked. The door can be unlocked by pressing the **Start/Pause** pad to stop the washer.



**Pad Indicator Lights** – The indicator lights above or below the pads will illuminate when the pad is selected.



## Estimated Time Display

After pressing **Start/Pause**, this display will show the estimated time remaining in the cycle. The estimated time remaining may fluctuate to better indicate the wash time left in the cycle.



## Care & Cleaning

### Cleaning the Exterior

1. **Turn off the water faucets after finishing the day's washing.** This will shut off the water supply to the washer and prevent the unlikely possibility of damage from escaping water. Leave the door open to allow the inside of the washer to dry out.
2. Bleach, detergent, solvents, etc. spilled on the top of your washer that are allowed to remain will remove the glossy finish. Remove all spills with a damp, soft cloth as they occur.
3. Check hoses to be sure there are not kinks or knots.
4. Clean the following as recommended:  
**Control panel** - Clean with a soft, damp cloth. **Do not** use abrasive powders or cleaning pads. **Do not** spray cleaners directly on the panel.  
**Cabinet** - Clean with soap and water.
5. Lifetime lubrication is done at the factory, so your washer never needs to be oiled or greased.
6. **Do not** lay heavy or sharp objects on top of your washer.
7. The top of the washer **should not** be used for removing stains from garments. Some stain removers, such as rust remover, will mar the finish.
8. Remove pins, buckles or other sharp objects from clothes to prevent scratching interior parts.
9. Clothes **should not** be stored in the washer.
10. If you close your home for the winter, have a service technician drain the washer. Unplug the cord from electrical outlet and disconnect hoses from faucets.

### Cleaning the Interior

Clean the interior of the washer periodically to remove any dirt, soil, odor, mold, mildew or bacteria residue that may remain in the washer as a result of washing clothes. We recommend taking the following steps every 60 to 120 days to clean and freshen your washer interior. The frequency with which the washer should be cleaned and freshened depends on factors such as usage, the amount of dirt, soil or bacteria being run through your washer, or the use of cold water. Failure to follow these instructions may result in unsatisfactory conditions, including unpleasant odor and/or permanent stains on the washer or wash load.

#### To clean and freshen the washer interior:

1. Make a solution of one cup chlorine bleach and two cups warm water. Be careful not to spill or splash the bleach solution.
2. Wipe the lower portion of gray door seal with bleach solution and soft cloth.
3. Fill the bleach dispenser with chlorine bleach.
4. Run the washer through a complete cycle using hot water.
5. Repeat the wash cycle if necessary.

Hard water deposits may be removed, if needed, using a recommended cleaner labeled washer safe.





# Care & Cleaning

## Cleaning the Dispenser

The dispenser may need to be cleaned periodically due to laundry additive build-up. For easy clean-up of the dispenser, grasp the removable two-compartment container (for bleach and softener) as shown in illustration 1. As you begin to lift the two-compartment container, tilt slightly inward, according to illustration 2 and remove from the main dispenser.

Once the two-compartment container is removed from the main dispenser, take it to a sink. Follow illustration 3 to remove the cap covering the siphon tube for the bleach and softener. Run warm water and a soft brush or cloth over the two parts to remove any excess laundry additives.

Clean the main dispenser area using water and a soft cloth. Once the main dispenser is clean, follow the illustrations in reverse order to replace the two compartment container to its original location.

**Note:** Do not use any cleaning substance but water in the main dispenser. It is possible for cleaning substances to drain into the tub. If this should happen, set the washer for a rinse and spin cycle to remove any cleaning substance from the washer before doing a load of laundry.

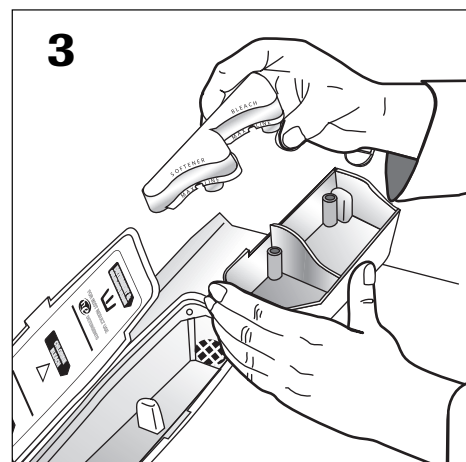
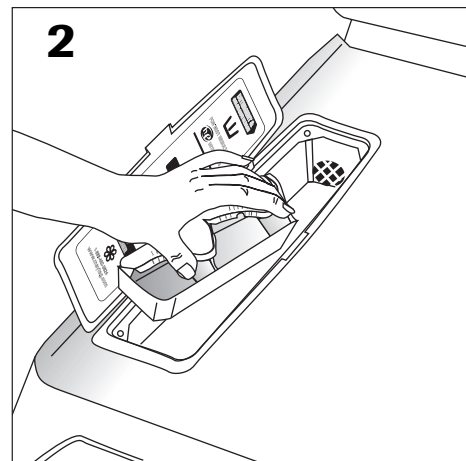
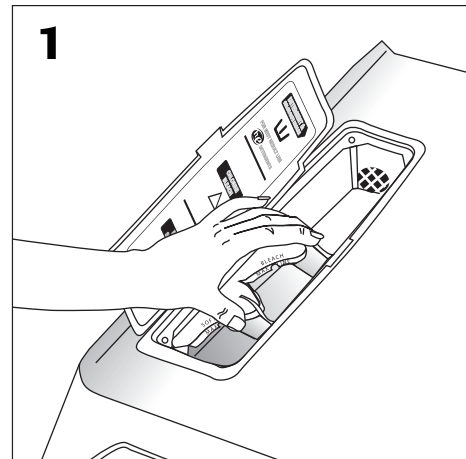

# Special Features

## Detergent

Your washer is designed to use either high-efficiency (HE) detergents or regular detergents normally used with top-loading washers.



- For best cleaning results, use a high-efficiency detergent such as Tide HE or Wisk HE\*. High-efficiency detergents contain suds suppressors which reduce or eliminate suds. When less suds are produced, the load tumbles more efficiently and cleaning results are maximized.
- When using regular detergent formulated for top-loading washers, it is important to pay close attention to the soil level of the load, load size, and water hardness\*\*. **To avoid over-sudsing, reduce the amount of detergent used with soft water or with small or lightly soiled loads.**

\* Brand names are trademarks of the respective manufacturers.

\*\* To determine water hardness in your area, contact your local water utility or State University Extension office in your area.

## Automatic Dispenser

The automatic dispenser consists of three compartments which hold 1) liquid or granular detergent and color safe bleach, 2) liquid chlorine bleach and 3) liquid fabric softener. All laundry products can be added at once in their respective dispenser compartments. They will be dispensed at the appropriate time for most effective cleaning.

After loading the laundry additives into the dispenser, close the dispenser lid.

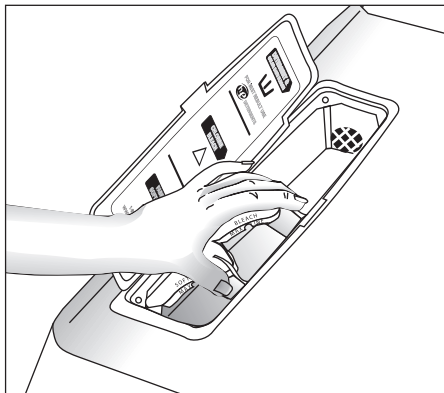

## Detergent Compartment

1. Pour the recommended amount of laundry detergent directly into the detergent compartment before starting the washer or as it is filling.
2. If color-safe bleach is to be used, it should be added with detergent to the detergent compartment for best results.
  - When adding color-safe bleach with detergent, it is best if *both* laundry products are in the same form; granular or liquid.

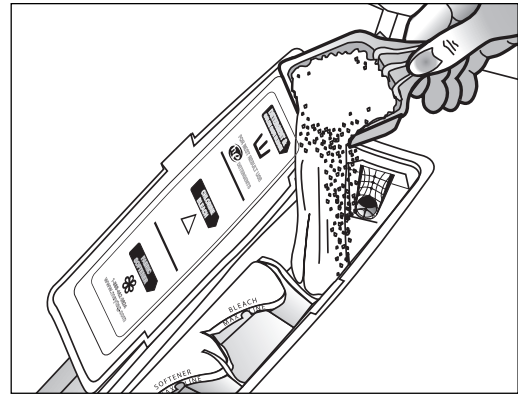

## Odds and Ends Tray

A tray for small items is conveniently built into the right side of the console. It can also hold some pretreat spray bottles for easy access.

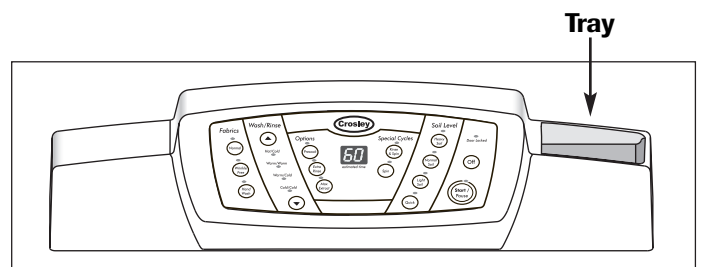





# Special Features

## Bleach Compartment

### (Liquid Chlorine Bleach Only)

1. Add chlorine bleach to the bleach compartment. **Do not** exceed the MAX FILL line. The liquid chlorine bleach compartment will hold 3/4 of a cup.
2. Avoid splashing or over-filling the compartment. **Over-filling the compartment will release the liquid chlorine bleach into the washer too early.**
3. The washer automatically dispenses bleach into the tub at the appropriate time in the wash cycle.
4. The dispenser automatically dilutes liquid chlorine bleach before it reaches the wash load.

### Notes:

- **Never** pour undiluted liquid chlorine bleach directly onto the load or into the tub. It is a powerful chemical and can cause fabric damage, such as weakening of the fibers or color loss, if not used properly.
- If you prefer to use color-safe, non-chlorine bleach, add it to the detergent compartment. **Do not pour color-safe bleach into the bleach compartment.**

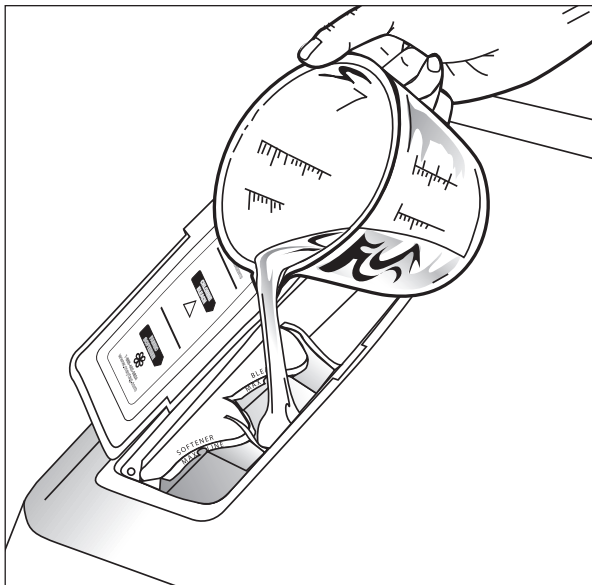

## Softener Compartment

1. Pour the recommended amount of liquid fabric softener into the softener compartment. For smaller loads use less than one capful.
2. Fabric softener should be diluted with warm water until it reaches the MAX FILL line on the compartment. **Do not fill above the MAX FILL line. If the compartment is filled above the MAX FILL line, fabric softener will enter the washer too early.**
3. This compartment automatically releases liquid fabric softener at the proper time during the rinse cycle.

### Notes:

- Use the softener compartment only for liquid fabric softeners.
- Using the Downy Ball\* is not recommended with this washer. It will not add fabric softener at the appropriate time. Use the dispenser on top of the washer.

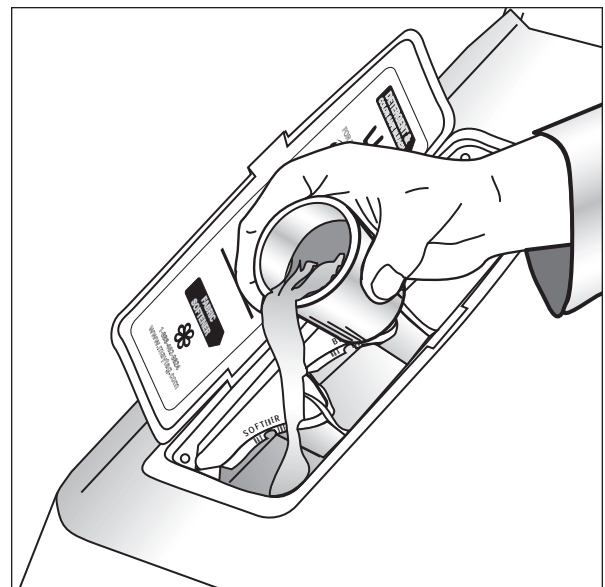

\* Brand names are trademarks of the respective manufacturers.



# Storing the Washer

Washers can be damaged if water is not removed from hoses and internal components before storage.

Prepare the washer for storage as follows:

- Select the **Normal** and **Quick** setting and add one cup of bleach to the detergent dispenser without clothes in the tumbler. Run the washer through a complete cycle.
- Turn the water faucets off and disconnect the inlet hoses.
- Disconnect the washer from the electrical supply and leave the washer door open to let air circulate inside the tumbler.

- If the washer has been stored in below-freezing temperatures, allow time for any water left over in the washer to thaw out prior to use.

**For information on long-term storage or storage of your washer during extreme cold temperatures, call Customer Assistance toll-free at 1-800-688-9900 USA or 1-800-688-2002 Canada. U.S. customers using TTY for deaf, hearing impaired or speech impaired, call 1-800-688-2080.**



# Reversing the Door

Washer door swing direction can be changed using the following procedure:

1. Swing door fully open and support it while removing four hinge screws (which hold hinges to door assembly).
2. Move the door to a work surface and transfer four door screws to the opposite side of the door assembly.
3. Remove one screw holding top hinge to cabinet and one screw holding top hinge cover to cabinet (opposite side).
4. Remove hinge and bracket from cabinet by moving them up and down to a position where they are released.
5. Install hinge and bracket in swapped locations and drive screws to attach them securely to the cabinet.
6. Compare top hinge and top bracket to bottom hinge and bottom bracket for correct hinge assembly position.
7. Repeat procedures 4 through 6 for bottom hinge to cabinet and bottom bracket to cabinet.
8. Support door in fully open position on hinge side and drive four screws to securely attach hinges to door assembly.
9. Close door and check to see that washer operates properly.

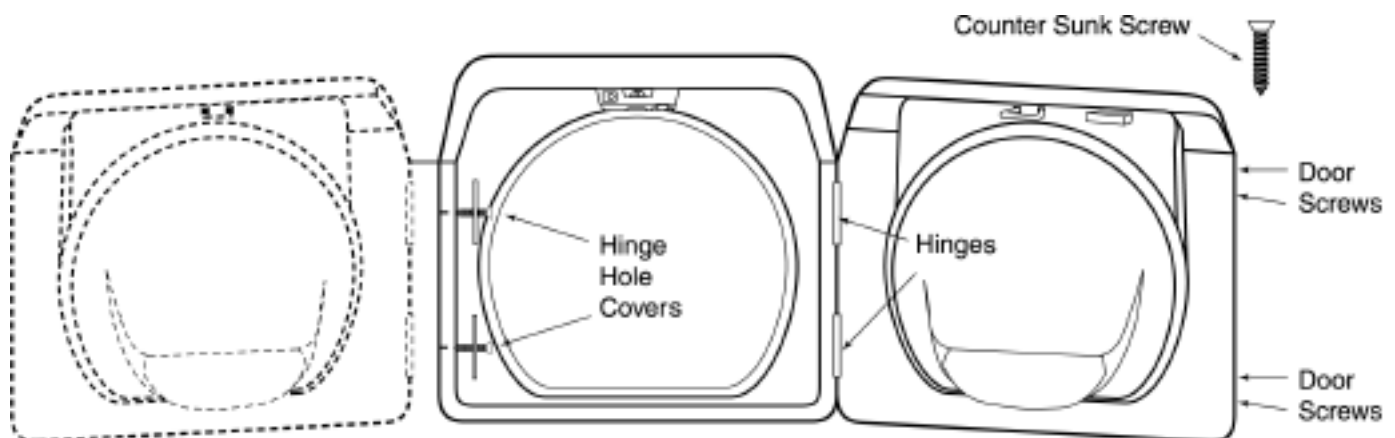

# Troubleshooting

<p><b>Load is Too Wet at End of Cycle</b></p>	<ul style="list-style-type: none"> <li>• Use <b>Max Extract</b> option.</li> <li>• Try using a high-efficiency detergent to reduce sudsing.</li> <li>• Load is too small. Very small loads (one or two items) may become unbalanced and not spin out completely.</li> </ul>
<p><b>Leaks Water</b></p>	<ul style="list-style-type: none"> <li>• Make sure door is firmly closed.</li> <li>• Make sure hose connections are tight.</li> <li>• Make sure end of drain hose is correctly inserted and secured to drain facility.</li> <li>• Avoid overloading.</li> <li>• Use high-efficiency detergent to prevent over-sudsing.</li> </ul>
<p><b>Won't Spin or Drain</b></p>	<ul style="list-style-type: none"> <li>• Check fuse or reset circuit breaker.</li> <li>• Straighten drain hoses. Eliminate kinked hoses. If there is a drain restriction, call for service.</li> <li>• Close the door and push the <b>Start/Pause</b> pad. For your safety, washer will not tumble or spin unless the door is closed.</li> <li>• After pressing the <b>Start/Pause</b> pad, it will take 30 seconds before the washer begins to spin. The door must lock before spin can be achieved.</li> <li>• See “Tub is Completely Full of Suds” below.</li> </ul>
<p><b>Stops</b></p>	<ul style="list-style-type: none"> <li>• Plug cord into live electrical outlet.</li> <li>• Check fuse or reset circuit breaker.</li> <li>• Close door and push the <b>Start/Pause</b> pad to start the washer. For your safety, washer will not tumble or spin unless door is closed.</li> <li>• This may be a pause or soak period in the cycle. Wait briefly and it may start.</li> <li>• Check screens on inlet hoses at the faucets for obstructions. Clean screens periodically.</li> </ul>
<p><b>Tub is Completely Full of Suds</b></p>	<ul style="list-style-type: none"> <li>• Run the washer through another complete cycle using cold water.</li> <li>• Reduce detergent amount for that specific load size, soil level and water hardness.</li> <li>• Use high-efficiency or low-sudsing detergent specially formulated for front load washers.</li> </ul>
<p><b>Fills with the Wrong Temperature Water</b></p>	<ul style="list-style-type: none"> <li>• Turn both faucets on fully.</li> <li>• Make sure temperature selection is correct.</li> <li>• Make sure hoses are connected to correct faucets. Flush water lines.</li> <li>• Check the water heater. It should be set to deliver a minimum of 120° F (49° C) hot water at the tap. Also check water heater capacity and recovery rate.</li> <li>• Disconnect hoses and clean screens. Hose filter screens may be plugged.</li> <li>• When warm rinse is selected, only the final rinse will be warm. The first two rinses will be cold.</li> <li>• As the washer is filling, the water temperature may change as the automatic temperature control feature checks incoming water temperature. This is normal.</li> <li>• While the washer is filling, you may notice just hot and/or just cold water going through the dispenser when cold or warm wash temperatures are selected. This is a normal function of the automatic temperature control feature as the washer determines the temperature of the water.</li> </ul>

# Troubleshooting

<p><b>Won't Fill</b></p>	<ul style="list-style-type: none"> <li>• Be sure the door is tightly closed.</li> <li>• Plug cord into a live electrical outlet.</li> <li>• Check fuse or reset circuit breaker.</li> <li>• Press the <b>Start/Pause</b> pad.</li> <li>• Turn both faucets on fully.</li> <li>• Straighten inlet hoses.</li> <li>• Disconnect hoses and clean screens. Hose filter screens may be plugged.</li> <li>• Open and close the door, then push the <b>Start/Pause</b> pad.</li> </ul>
<p><b>Won't Tumble</b></p>	<ul style="list-style-type: none"> <li>• Check fuse or reset circuit breaker.</li> <li>• Close the door and press the <b>Start/Pause</b> pad. For your safety, the washer will not tumble or spin unless the door is closed.</li> </ul>
<p><b>Door Locked Shut; Will Not Open</b></p>	<ul style="list-style-type: none"> <li>• Press the <b>Start/Pause</b> pad to stop the machine.</li> <li>• It may take a few moments for the door lock mechanism to disengage.</li> </ul>
<p><b>Freshening Your Washer</b></p>	<ul style="list-style-type: none"> <li>• See <i>Cleaning the Interior</i>, page 5.</li> </ul>
<p><b>Is Noisy</b></p>	<ul style="list-style-type: none"> <li>• Washer should be leveled properly as outlined in installation instructions.</li> <li>• Check that the leveling leg lock nuts are tightened.</li> <li>• Be sure rubber feet are installed on leveling legs.</li> <li>• Weak floors can cause vibration and walking.</li> <li>• For information on normal operating sounds, see page 13.</li> </ul>

**For further assistance, call Customer Assistance toll-free at  
1-800-688-9900 USA or 1-800-688-2002 Canada.  
U.S. customers using TTY for deaf, hearing impaired or speech impaired, call 1-800-688-2080.**

# Troubleshooting

## Help Codes

Help codes may be displayed to help you better understand what is occurring with the washer.

Code Symbol	Meaning	Solution
1H	Service Diagnostic Mode	Push the <b>Off</b> button and restart the cycle.
do	The washer detects that the door is open when starting a cycle or the door is not locking.	Close the door tightly and restart the cycle.
FL	The washer failed to lock the door.	Close the door tightly and restart the cycle.
Sd	Oversudsing has occurred. If this code disappears, the suds recovery cycle was successful.	Reduce the amount of detergent used for that specific load.
PF	The washer experienced a power failure.	Restart the cycle. If code is still displayed, check to make sure power cord is securely plugged in.
nd	The washer experienced difficulty draining.	Check for a kinked drain hose. Check for a plugged stand pipe.
LO	The washer has repeatedly tried to unlock the door but has been unsuccessful.	Make sure door is tightly closed. Push the <b>Off</b> button and then wait two minutes for the door to unlock. <b>OR</b> Unplug the washer for two minutes and plug back in.
Lr	Motor not running properly.	Call for service. See below.
nf	The washer has tried to fill, but has not reached the proper level.	Make sure the water faucets are open all the way. Check for kinked hoses. Check inlet screens on fill hoses.
od	The washer door must be opened.	This is a safety feature. The door must be opened before another cycle is started.

**For further assistance, call Customer Assistance toll-free at  
1-800-688-9900 USA or 1-800-688-2002 Canada.  
U.S. customers using TTY for deaf, hearing impaired or speech impaired, call 1-800-688-2080.**

# Troubleshooting

## Operating Sounds

<p><b>High-pitched sound</b> during a spin cycle.</p>	<p>The motor increases speed to spin the tub to remove moisture from the load.</p>
<p><b>Flushing water sound</b> coming from the dispenser area.</p>	<p>Detergent is dispensed at the start of the cycle. Bleach is dispensed at the appropriate time in the wash cycle. Fabric softener is dispensed during the third rinse while the washer is filling.</p>
<p><b>Sloshing or gurgling water sound</b> when washer is off and the tub is rotated.</p>	<p>The sealed balance ring around the tub contains a liquid and is designed to make the washer spin smoothly.</p>
<p><b>Whirring or sloshing sound followed by a pause</b>, repeated throughout the wash cycle.</p>	<p>The tub rotates one direction followed by a pause. The tub reverses direction and pauses. This action continues throughout the cycle.</p>
<p>Washer maintains a <b>slightly reduced spin speed</b> after achieving a higher spin speed.</p>	<p>After reaching the maximum spin speed, the machine may reduce spin speed slightly for maximum performance.</p>
<p>The spin speed <b>slows down dramatically</b> when it sounds like an out-of-balance load.</p>	<p>The tumbler will begin to accelerate to speed, then slows back down to redistribute the load more evenly when an unbalanced load occurs.</p>
<p><b>Water is added after the washer has been tumbling</b> for a while.</p>	<p>The washer uses a true adaptive fill and adds more water during the wash cycle as it is needed.</p> <p style="text-align: center;"><b>OR</b></p> <p>Water flows through the dispenser to dilute and add bleach or fabric softener at the appropriate time. This will occur even if bleach and fabric softener are not used.</p>
<p><b>Clicking/draining sounds</b> when washer is started.</p>	<p>Before the washer starts to fill, it will make a series of clicking noises to check the door lock and do a quick drain.</p>



# **Troubleshooting**

## **Questions and Answers**

### **Q. What's the best cycle to use if I have stains on my laundry?**

**A.** Select the **Presoak** option pad and **Heavy Soil** (see page 4) setting. Pretreat the stains with a laundry pre-treat product.

### **Q. How large of a load can I wash in my washer?**

**A.** The tub can be loaded completely full with dry, unfolded clothes. However, do not pack the tub tightly. If the load is heavily soiled it is very important not to overload the washer.

### **Q. At the end of the cycle my load comes out wetter than normal. What causes this?**

**A.** During tumble and spin the washer may have had difficulty getting to a full spin speed because the load was not evenly distributed. This can occur with small loads, heavy items or a load in which too much detergent was used, causing over-sudsing.

### **Q. My laundry items seem to be very wrinkled at the end of the cycle. What can I do to correct the problem?**

**A.** Wrinkling is caused by the combination of heat and pressure. Be sure wrinkle-free or permanent press fabrics are washed on the **Wrinkle Free** cycle, and a cold rinse is used. (See pg. 4 for Wash/Rinse Temperature). **DO NOT USE MAX EXTRACT.**

### **Q. My whites are not as white as I'd like. What can I do?**

**A.** Wash white loads using the **Normal** fabric selection. Select the **Hot/Cold** (Wash/Rinse) temperature setting and put 3/4 cup of chlorine bleach in the bleach dispenser. The bleach will be dispensed at the appropriate time in the wash cycle for optimal performance. A hot water wash temperature of 120°-140° F (49°- 60° C) is recommended.



# Service & Warranty

## Warranty

### Limited One Year Warranty - Parts and Labor

For **one (1) year** from the original retail purchase date, any part which fails in normal home use will be repaired or replaced free of charge.

### Canadian Residents

The above warranties only cover an appliance installed in Canada that has been certified or listed by appropriate test agencies for a compliance to a National Standard of Canada unless the appliance was brought into Canada due to transfer of residence from the United States to Canada.

*The specific warranties expressed above are the **ONLY** warranties provided by the manufacturer. These warranties give you specific legal rights, and you may also have other rights which vary from state to state.*

CUSTOMER'S SOLE AND EXCLUSIVE REMEDY UNDER THIS LIMITED WARRANTY SHALL BE PRODUCT REPAIR AS PROVIDED HEREIN. IMPLIED WARRANTIES, INCLUDING WARRANTIES OF MERCHANTABILITY OR FITNESS FOR A PARTICULAR PURPOSE, ARE LIMITED TO ONE YEAR OR THE SHORTEST PERIOD ALLOWED BY LAW. MAYTAG CORPORATION SHALL NOT BE LIABLE FOR INCIDENTAL OR CONSEQUENTIAL DAMAGES. SOME STATES AND PROVINCES DO NOT ALLOW THE EXCLUSION OR LIMITATION OF INCIDENTAL OR CONSEQUENTIAL DAMAGES, OR LIMITATIONS ON THE DURATION OF IMPLIED WARRANTIES OF MERCHANTABILITY OR FITNESS, SO THESE EXCLUSIONS OR LIMITATIONS MAY NOT APPLY TO YOU. THIS WARRANTY GIVES YOU SPECIFIC LEGAL RIGHTS AND YOU MAY ALSO HAVE OTHER RIGHTS, WHICH VARY STATE TO STATE OR PROVINCE TO PROVINCE.

## What is Not Covered By These Warranties

1. Conditions and damages resulting from any of the following:
  - a. Improper installation, delivery, or maintenance.
  - b. Any repair, modification, alteration, or adjustment not authorized by the manufacturer or an authorized servicer.
  - c. Misuse, abuse, accidents, unreasonable use, or acts of God.
  - d. Incorrect electric current, voltage, electrical and/or gas supply.
  - e. Improper setting of any control.
2. Warranties are void if the original serial numbers have been removed, altered, or cannot be readily determined.
3. Light bulbs, water filters and air filters.
4. Products purchased for commercial or industrial use.
5. The cost of service or service call to:
  - a. Correct installation errors. For products requiring ventilation, rigid metal ducting must be used.
  - b. Instruct the user on the proper use of the product.
  - c. Transport the appliance to and from the servicer.
6. Any food loss due to refrigerator or freezer product failures.
7. Expenses for travel and transportation for product service in remote locations.
8. Outside of the United States and Canada this warranty does not apply. Contact your dealer to determine if another warranty applies.
9. Consequential or incidental damages sustained by any person as a result of any breach of these warranties. Some states do not allow the exclusion or limitation of consequential or incidental damages, so the above exclusion may not apply.

## If You Need Service

First see the Troubleshooting section in your Use and Care Guide or call the dealer from whom your appliance was purchased or call Maytag Services, LLC, Customer Assistance at 1-800-688-9900 USA and 1-800-688-2002 Canada to locate an authorized servicer.

- Be sure to retain proof of purchase to verify warranty status. Refer to WARRANTY for further information on owner's responsibilities for warranty service.
- If the dealer or service company cannot resolve the problem, write to Maytag Services, LLC, Attn: CAIR® Center, P.O. Box 2370, Cleveland, TN 37320-2370, or call **1-800-688-9900 USA and 1-800-688-2002 Canada**. U.S. customers using TTY for deaf, hearing impaired or speech impaired, call 1-800-688-2080.
- User's guides, service manuals and parts information are available from Maytag Services, LLC, Customer Assistance.

**Notes:** When writing or calling about a service problem, please include:

- a. Your name, address and telephone number;
- b. Model number and serial number;
- c. Name and address of your dealer or servicer;
- d. A clear description of the problem you are having;
- e. Proof of purchase (sales receipt).



CAH-1

# Haute Efficacité

# Laveuse

## Guide d'utilisation et d'entretien



### Table des matières



**Importantes consignes  
de sécurité** ..... 17-18



**Fonctionnement** ..... 19-21



**Nettoyage et entretien** ..... 21-22



**Caractéristiques spéciales** . 23-24



**Rangement de la laveuse** ..... 25



**Inversion de la  
porte de la laveuse** .....25



**Recherche des pannes** .... 26-30



**Garantie et service après-vente** 31

**Guía de uso y cuidado** ..... 32



# Importantes consignes de sécurité

**Installateur :** Veuillez laisser le présent guide avec l'appareil.

**Client :** Veuillez lire le présent guide et le conserver pour référence future. Conservez aussi les reçus de caisse et les chèques oblitérés à titre de preuve d'achat.

Numéro de modèle \_\_\_\_\_

Numéro de série \_\_\_\_\_

Date d'achat \_\_\_\_\_

Pour toute question, contacter :

Service à la clientèle

1-800-688-9900 U.S.A.

1-866-688-2002 Canada

(lundi au vendredi, 8 h à 20 h, heure de l'Est)

Internet: <http://www.maytag.com>

En raison de nos efforts constante d'amélioration de la qualité de nos appareils électro-ménagers, il se peut qu'une machine à laver soit modifiée sans que le guide soit révisé.

**Pour le service après-vente, voir page 31.**

## Ce qu'il faut savoir à propos des consignes de sécurité

Les consignes de sécurité et les mises en garde présentées dans ce manuel ne couvrent pas toutes les situations possibles. Faire preuve de jugement, de prudence et d'attention lors de l'installation, de l'entretien et de l'utilisation du propriétaire.

Lorsque survient un problème ou une situation inhabituelle, toujours communiquer avec ou le fabricant.

## Reconnaissez les étiquettes, phrases ou symboles sur la sécurité

### AVERTISSEMENT

**AVERTISSEMENT** – Risques ou pratiques non sûres, qui **POURRAIENT** résulter en de graves blessures ou même la mort.

### ATTENTION

**ATTENTION** – Risques ou pratiques non sûres qui **POURRAIENT** résulter en blessures mineures.

### AVERTISSEMENT ! RISQUE D'INCENDIE

**Ne pas** ajouter d'essence, de solvants de nettoyage à sec ou toute autre substance inflammable ou explosive à l'eau de lavage. Ces substances produisent des vapeurs qui pourraient s'enflammer ou exploser.

**Ne pas** laver d'articles qui ont auparavant été nettoyés, lavés, trempés ou détachés à l'aide d'essence, de solvants de nettoyage à sec, d'huiles, de cires, de solvants chimiques, d'alcool, de térébenthine ou d'autres produits explosifs ou inflammables. Ces substances resteront incrustées dans les articles, et ceux-ci produisent des vapeurs qui peuvent s'enflammer ou exploser.

Suivre ces précautions lors de l'utilisation de produits nettoyants liquides, de détachants, etc. Ces produits doivent porter la mention ininflammable. Utiliser conformément aux directives du fabricant dans un endroit bien aéré ou à l'extérieur. Rincer à fond les articles à la main avant de les mettre dans la laveuse. Certains produits - ceux qui enlèvent la rouille par exemple - peuvent endommager les pièces et la finition de la laveuse.

Éviter toute accumulation de matériaux combustibles, tels que la charpie, le papier, les chiffons, l'essence et autres vapeurs et liquides inflammables, sous la laveuse et autour de celle-ci.

**L'HYDROGÈNE EST UN GAZ EXPLOSIF !** Dans certaines conditions, il peut y avoir production d'hydrogène dans un système de chauffage d'eau qui n'est pas utilisé pendant 2 semaines ou davantage. Si le système de chauffage d'eau n'a pas été utilisé pendant une telle durée, ouvrir tous les robinets d'eau chaude et laisser couler l'eau pendant plusieurs minutes avant d'utiliser la laveuse. Ceci élimine toute accumulation d'hydrogène. Ce gaz étant inflammable, **ne pas** fumer ni utiliser de flamme vive pendant cette procédure.

Des études récentes ont démontré que si les substances contaminées d'huile végétale ne sont pas complètement nettoyées, une accumulation d'huile peut provoquer une réaction chimique (combustion spontanée) qui pourrait causer un incendie. Cela risque davantage de survenir lorsque les vêtements sont laissés dans la sècheuse après que le tambour ait cessé de tourner ou que les articles sont pliés et empilés avant que la chaleur ne se soit dissipée.



# Importantes consignes de sécurité

## ⚠ AVERTISSEMENT

Pour réduire les risques d'incendie, d'explosion, d'électrocution ou de blessures lors de l'utilisation de cet appareil, suivre les précautions d'usage, dont les suivantes :

1. Lire toutes les instructions avant d'utiliser la laveuse.
2. Comme avec tout équipement fonctionnant à l'électricité et comportant des pièces mobiles, il existe toujours des possibilités de danger. Pour utiliser cette machine dans les meilleures conditions de sécurité, l'opérateur doit se familiariser avec les instructions de fonctionnement de l'appareil et user de prudence pendant son utilisation.
3. **Ne pas** installer ni remiser la laveuse dans un endroit où elle est exposée aux intempéries.
4. Installer la laveuse et la mettre de niveau sur un plancher pouvant supporter son poids.
5. Cet appareil doit être correctement mis à la terre. **Ne jamais** brancher le câble électrique d'une laveuse sur une prise murale non mise à la terre conformément aux codes locaux et nationaux. Voir les instructions d'installation pour la mise à la terre de cette machine.
6. Pour éviter les risques d'incendie ou d'explosion :
  - a. **Ne pas** laver d'articles qui ont auparavant été nettoyés ou lavés à l'aide d'essence, de solvants de nettoyage à sec ou d'autres produits explosifs ou inflammables, ou qui en sont imbibés ou éclaboussés, car ces substances produisent des vapeurs qui peuvent s'enflammer ou exploser. Laver à la main et sécher à l'air tout article contenant ces substances.

Tout tissu sur lequel des solvants de nettoyage ont été utilisés ou qui est saturé de liquides ou solides inflammables **ne doit pas** être mis dans la laveuse avant que toute trace et toute vapeur de ces liquides ou solides ne soient complètement éliminées.

Ces produits comprennent l'acétone, l'alcool dénaturé, l'essence, le kérosène, certains produits de nettoyage ménagers, les détachants, la térébenthine, les cires et les décapants de cire.
  - b. **Ne pas** ajouter d'essence, de solvants de nettoyage à sec ou toute autre substance inflammable ou explosive à l'eau de lavage. Ces substances produisent des vapeurs qui pourraient s'enflammer ou exploser.
  - c. Dans certaines conditions, il peut y avoir production d'hydrogène dans un système de chauffage d'eau qui n'est pas utilisé pendant 2 semaines ou plus. L'HYDROGÈNE EST UN GAZ EXPLOSIF. Si le système de chauffage d'eau n'est pas utilisé sur une telle durée, ouvrir tous les robinets d'eau chaude et laisser couler l'eau pendant plusieurs minutes avant d'utiliser la laveuse ou la ensemble laveuse-sécheuse. Ceci élimine toute accumulation d'hydrogène. Ce gaz étant inflammable, **ne pas** fumer ni utiliser de flamme vive pendant cette procédure.
7. **Ne pas** mettre la main ou le bras dans la laveuse si l'agitateur ou cuve est en mouvement.
8. **Ne pas** permettre aux enfants ou aux animaux familiers de jouer sur l'appareil, à l'intérieur ou en face de celui-ci. Une supervision étroite est nécessaire lorsque l'appareil est utilisé à proximité d'enfants ou d'animaux familiers.
9. **Ne pas** modifier les mécanismes de commande.
10. **Ne pas** réparer ou remplacer une pièce de la laveuse ou procéder à un dépannage, sauf si les instructions publiées le recommandent et que la personne effectuant la réparation les comprend et possède les connaissances voulues pour les exécuter.
11. Débrancher le cordon d'alimentation électrique avant d'essayer de réparer la laveuse. Les réparations ne doivent être effectuées que par du personnel qualifié.
12. Conserver tous les produits de lessive, les détergents, les produits de blanchiment, etc., hors de portée des enfants, et de préférence dans une armoire fermée à clé. N'utiliser ces produits que selon les directives du fabricant. Observer tous les avertissements paraissant sur les étiquettes des différents produits.
13. S'assurer que toute la zone autour de la laveuse et en dessous, soit dégagée de toute accumulation de matériaux combustibles comme charpie, papier, chiffons, essence et tout autre liquide ou vapeur inflammable.
14. **Ne pas** mélanger de javellisant et d'ammoniaque ou d'acides (tels que du vinaigre ou du produit pour enlever la rouille) pour une même charge de linge. Des vapeurs nocives peuvent se former.
15. **Ne pas** laver d'articles en fibre de verre à la laveuse. De petites particules peuvent se coller sur le linge lavé par la suite et provoquer des irritations cutanées.
16. Apprêts résistants aux flammes – suivre attentivement les instructions du fabricant du vêtement. Un vêtement incorrectement lavé ou séché pourrait perdre son apprêt ignifuge.
17. Avant de mettre la laveuse hors service ou au rebut, retirer la porte du compartiment de lavage.
18. Les tuyaux d'alimentation se détériorent progressivement. Inspecter les tuyaux à intervalle régulier; rechercher dilatations, écrasements, coupures, fuites et indices d'usure. Remplacer les tuyaux après 5 ans de service.

**CONSERVER CES INSTRUCTIONS**



# Fonctionnement

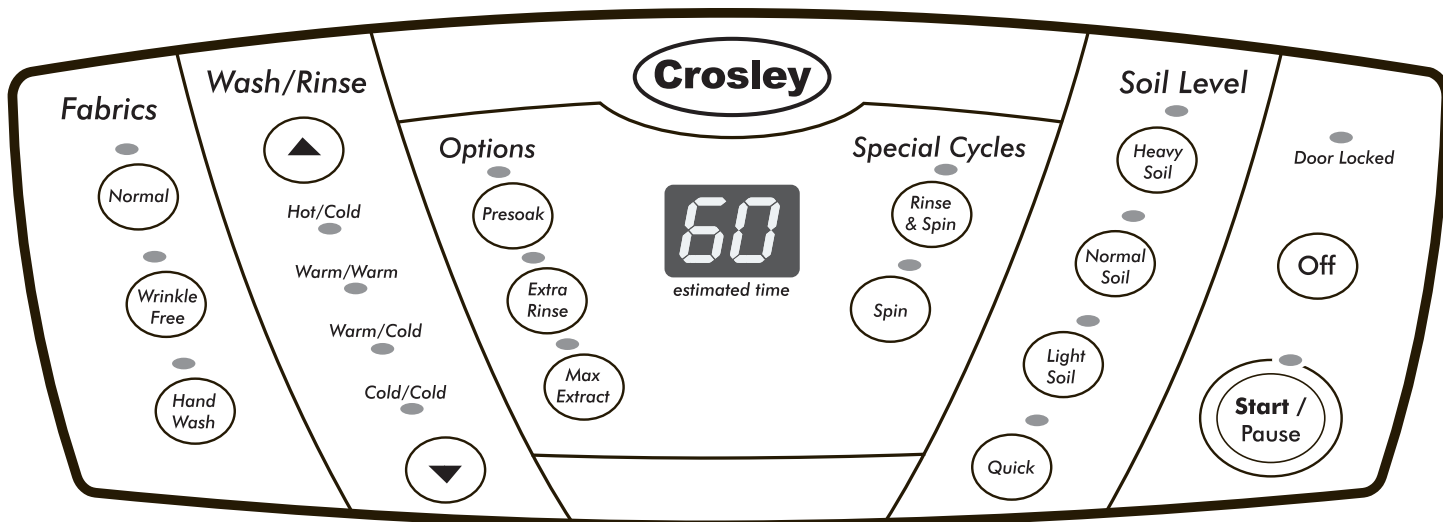

## ÉTAPE 1

### Chargement de la laveuse

- La cuve peut être entièrement remplie de vêtements secs, dépliés. Cependant, il **ne** faut **pas** trop remplir la cuve.
- La surcharge peut entraîner une réduction de l'efficacité du lavage et le risque que le linge ne présente des plis et ne se froisse.
- Lors du lavage d'articles volumineux ou de quelques petits articles qui ne remplissent pas complètement la cuve, comme un tapis ou deux chandails, il faut ajouter quelques serviettes de toilette pour améliorer les performances de culbutage et d'essorage.
- Lors du lavage de charges extrêmement souillées, il est très important d'éviter de surcharger la laveuse pour assurer de bons résultats.
- Pour ajouter un article oublié, appuyer sur la touche **Start/Pause** (Mise en marche/Pause), ajouter l'article, fermer la porte et appuyer sur la touche **Start/Pause** encore. Après 15 à 30 secondes, la laveuse reprend son fonctionnement.

**Remarque :** Pour que les articles ajoutés puissent être lavés, **ne pas** attendre plus de cinq minutes après le début du cycle pour les ajouter à la charge.

### Utilisation d'eau

La quantité d'eau utilisée varie avec chaque charge. La laveuse utilise une soupape de remplissage adaptative qui fournit la quantité d'eau appropriée pour un nettoyage efficace et une conservation optimale d'eau et d'énergie. La durée de remplissage varie selon la pression de l'eau.

## ÉTAPE 2

### Sélection de textiles

Appuyer sur la touche correspondant au type de linge. Ceci détermine le modèle du culbutage/pause et la vitesse d'essorage du cycle.

**Remarque :** Pour réduire le froissement du linge, choisir le réglage **Wrinkle Free** (Infroissables).

Tissus	Description
<b>Normal</b> (Normale)	Mode de culbutage normal et essorage à vitesse élevée. Utiliser pour les serviettes, jeans, draps, linge de maison, sous-vêtements, t-shirts.
<b>Wrinkle Free</b> (Infroissables)	Mode de culbutage et vitesse d'essorage réduits, pour diminuer le froissement. Utiliser pour les chemises/pantalons habillés, vêtements infroissables, vêtements de polyester/coton.
<b>Hand Wash</b> (Lavage manuel)	Périodes en alternance de trempage de durée courte et longue et de vitesse d'essorage lente. Utiliser pour les articles nécessitant un lavage manuel.

### Cycles spéciaux

Cycles	Description
<b>Rinse &amp; Spin</b> (Essorage et rinçage)	Choisir ce réglage pour rincer seulement puis essorer.
<b>Spin</b> (Essorage)	Pour actions d'essorage seulement.





# Fonctionnement

## ÉTAPE 3

### Sélection de température de lavage/eau de rinçage

Appuyer sur la flèche appropriée ▼ ou ▲ pour sélectionner les températures de l'eau de lavage et de l'eau de rinçage. Suivre l'étiquette sur l'entretien du vêtement et le tableau ci-dessous pour obtenir de meilleurs résultats.

Temp.	Description
<b>Hot/Cold</b> (Chaude/Froide)	Blancs et articles couleurs grand teint très sales.
<b>Warm/Warm</b> (Tiède/Tiède)	Articles couleurs grand teint. Lorsque le rinçage <b>tiède</b> est sélectionné, seul le troisième rinçage sera tiède. Le premier et le second rinçage seront à l'eau froide afin de conserver de l'énergie.
<b>Warm/Cold</b> (Tiède/Froide)	Articles grand teint modérément sales ; la majorité des articles infroissables.
<b>Cold/Cold</b> (Froide/Froide)	Articles de couleur vive, légèrement sales ; lainages lavables.

## ÉTAPE 4

### Selection du niveau de salissure

Appuyer sur la touche appropriée pour obtenir l'option niveau de saleté/durée de lavage.

Niveau de salissure	Description
<b>Heavy Soil</b> (Très sale)	Utiliser pour le lavage du linge très sale.
<b>Normal Soil</b> (Normalement sale)	Utiliser pour le lavage de linge modérément sale. Ce réglage convient à la majorité du linge.
<b>Light Soil</b> (Peu sale)	Utiliser pour le linge légèrement sale.
<b>Quick</b> (Rapide)	Ce réglage offre un cycle à temps réduit. Les emplois suggérés comprennent le rafraîchissement de vêtements neufs ou de vêtements préalablement rangés.

## ÉTAPE 5

### Sélection des options

Appuyer sur la ou les touche(s) appropriée(s) pour obtenir une ou plusieurs options.

**Presoak** (Prétrempage) – Ajoute 15 minutes à la plupart des trempages avec un culbutage minimal avant de passer au cycle normale. Peut être sélectionné avec n'importe lequel des cycles.

**Extra Rinse** (Rinçage supplémentaire) – Quatrième rinçage à la fin du cycle pour un enlèvement plus complet des additifs et parfums.

**Max Extract** (Extraction maximale) – S'utilise pour les jeans, serviettes et literie. Enlève plus d'eau du linge pendant l'essorage.

**Remarque :** Pour minimiser le froissement des textiles infroissables, il n'est pas recommandé de choisir l'option Max Extract. **Ne pas** surcharger la laveuse.

## ÉTAPE 6

### Mise en marche de votre laveuse

1. Fermer la porte.
2. Mettre détergent et additifs dans le distributeur (voir page 23 et 24).
3. Appuyer sur **Start/Pause** (Mise en marche/Pause).
  - Lorsque la laveuse redémarre après un arrêt, il y a un délai de 30 secondes avant que le cycle ne continue.
  - En appuyant sur **Off** (arrêt), le cycle est annulé et la laveuse s'arrête.

**Remarque :** Une fois le cycle terminé, le témoin door locked (porte verrouillée) s'éteint. On peut alors ouvrir la porte. **Ne pas** essayer d'ouvrir la porte quand le témoin door locked est allumé. Pour ajouter un article oublié, voir page 19.



# Fonctionnement

## Témoins lumineux

**Door Locked** (Porter verrouillée) – Ce témoin s'allume lorsque la porte de la laveuse est verrouillée. La porte peut être déverrouillée en appuyant sur **Start/Pause** (Mise en marche/Pause) pour arrêter la laveuse.



**Témoins lumineux de touches** – Les témoins lumineux se trouvant au-dessus des touches s'allument si l'on appuie sur les touches.

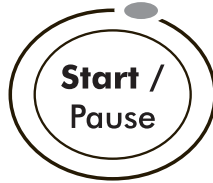

## Affichage de la durée de lavage estimée

Après avoir appuyé sur **Start/Pause**, l'afficheur montrera la durée restante du cycle. La durée estimée restante peut varier pour mieux refléter la durée de lavage restant dans le cycle.



# Nettoyage et entretien

## Nettoyage de exterior

1. **Fermer les robinets d'eau après avoir terminé la lessive de la journée.** Ceci stoppe l'arrivée d'eau à la laveuse et empêche le risque peu probable de fuite d'eau. Laissez la porte ouverte pour permettre à l'intérieur de la laveuse de sécher.
2. L'agent de blanchiment, le détergent, les solvants, etc. renversés sur le dessus de la laveuse qui ne sont pas bien nettoyés feront disparaître le fini lustré. Essuyez tout produit renversé avec un linge doux et humide.
3. Vérifier les boyaux pour s'assurer qu'il n'y a pas de noeuds ou d'entortillements.
4. Nettoyer les pièces suivantes ainsi :  
**Tableau de commande** - Nettoyer avec un linge souple et humide. **Ne pas** utiliser de poudres abrasives ni de tampons de nettoyage. **Ne pas** pulvériser directement sur le tableau de commande de produits de nettoyage.  
**Caisse** - Nettoyer à l'eau et au savon.
5. Une lubrification à vie est effectuée à l'usine ; la laveuse ne nécessite donc aucune huile ou graisse.
6. **Ne pas** déposer d'articles lourds ou tranchants sur le dessus de la laveuse.
7. Le dessus de la laveuse **ne doit pas** être utilisé pour détacher les vêtements. Certains détachants, pour la rouille, entre autres, abîmeront le fini.
8. Enlever les épingles, les ceintures et autres objets tranchants des vêtements afin de prévenir les égratignures sur les parties intérieures.
9. Les vêtements **ne doivent pas** être rangés dans la laveuse.
10. Si vous fermez votre maison durant l'hiver, demandez à un technicien de vider l'eau de la laveuse. Débrancher le cordon d'alimentation de la prise de courant et les boyaux des robinets.

## Nettoyage de l'intérieur

Nettoyez l'intérieur de la laveuse périodiquement pour enlever la poussière, la saleté, les odeurs, la moisissure, les résidus de moisissure ou de bactéries qui peuvent rester dans la laveuse après le lavage des vêtements. Nous recommandons de suivre les étapes suivantes tous les 60 à 120 jours pour nettoyer et rafraîchir l'intérieur de la laveuse. La fréquence à laquelle la laveuse doit être nettoyée et rafraîchie dépend de facteurs tels qu'utilisation, quantité de saleté ou bactéries passant par la laveuse, ou encore l'utilisation d'eau froide. Le non-respect de ces directives peut entraîner des conditions insatisfaisantes, incluant de mauvaises odeurs et/ou des taches permanentes sur la laveuse ou sur la lessive.

### Nettoyage de l'intérieur :

1. Préparer une solution de 250 mL (1 tasse) de javellisant et de 500 mL (2 tasses) d'eau tiède. Faire attention à ne pas renverser ou éclabousser la solution de javellisant.
2. Essuyer la partie inférieure du joint de porte gris avec cette solution de javellisant et un linge souple.
3. Remplir le distributeur d'agent de blanchiment avec le javellisant.
4. Faire à la laveuse un cycle complet avec de l'eau très chaude.
5. Répéter au besoin le cycle de lavage.

Les dépôts dus à l'eau dure peuvent être enlevés si besoin est, à l'aide d'un produit de nettoyage recommandé portant l'étiquette sans danger pour laveuse.



# Nettoyage et entretien

## Nettoyage du distributeur

Le distributeur peut devoir être nettoyé de temps à autre par suite d'accumulation de produits de lessive. Pour faciliter ce nettoyage, saisir le contenant à deux compartiments amovibles (pour agent de blanchiment et assouplissant) comme il est illustré sur la figure 1. En soulevant le contenant, le pencher légèrement vers l'intérieur comme sur l'illustration 2 et le retirer du distributeur principal.

Une fois que le contenant à deux compartiments est retiré du distributeur principal, le mettre dans un évier. Suivre l'illustration 3 pour retirer le couvercle recouvrant le tube de siphon pour l'assouplissant et l'agent de blanchiment. Faire couler de l'eau tiède et à l'aide d'un linge ou d'une brosse souple, retirer les produits de lessive des deux compartiments.

Nettoyer la zone du distributeur principal à l'aide d'eau et d'un linge souple. Une fois le distributeur principal propre, suivre les illustrations dans l'ordre inverse pour remettre le contenant à deux compartiments à son emplacement d'origine.

**Remarque : Ne pas** utiliser de produits de nettoyage mais seulement de l'eau dans le distributeur principal. Les produits de nettoyage pourraient s'écouler dans la cuve. Si cela se produisait, régler la laveuse pour un cycle de rinçage et essorage afin de retirer les produits de nettoyage de la laveuse avant de faire une lessive.

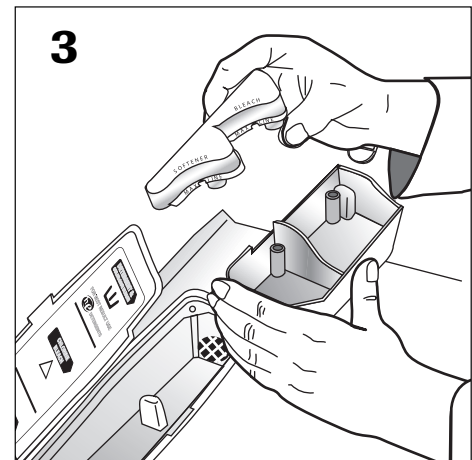
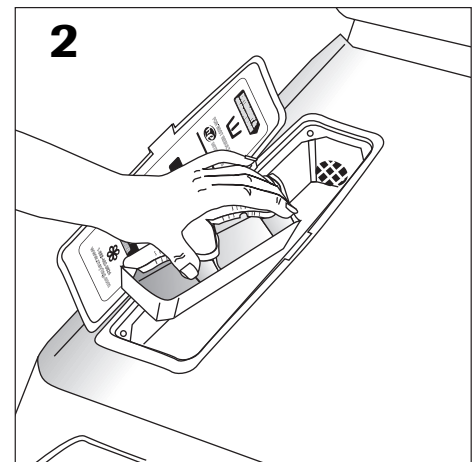
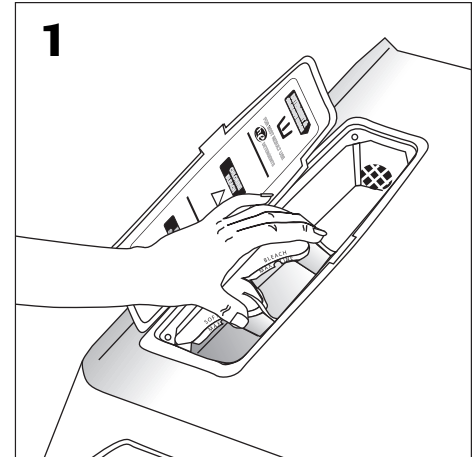



# Caractéristiques spéciales

## Détergent

La laveuse est conçue pour utiliser des détergents de grande efficacité (HE) ou des détergents ordinaires, normalement utilisés avec les laveuses à chargement par le haut.



- Pour de meilleurs résultats, utiliser un détergent de grande efficacité comme Tide HE ou Wisk HE\*. Les détergents de grande efficacité contiennent des produits anti-mousse qui réduisent ou éliminent la mousse. Avec moins de mousse produite, la charge culbute de façon plus efficace et les résultats de nettoyage sont maximisés.
- Lors de l'emploi d'un détergent ordinaire, pour laveuses à chargement par le haut, il est important de faire très attention au degré de saleté de la charge, à son volume et à la dureté de l'eau\*\*.  
**Pour éviter trop de mousse, réduire la quantité de détergent utilisée avec l'eau douce ou avec de petites charges ou charges moins sales.**

\* Marques de commerce des fabricants respectifs.

\*\* Pour déterminer la dureté de l'eau dans la région, prendre contact avec le service local des eaux.

## Distributeur Automatique

Le distributeur automatique comprend trois compartiments qui contiennent 1) du détergent liquide ou en poudre et de l'agent de blanchiment sans danger pour les couleurs, 2) de l'agent de blanchiment chloré liquide et 3) de l'assouplissant liquide pour tissus. Tous les produits de lessive peuvent être ajoutés en même temps dans leurs compartiments respectifs. Ils seront libérés au moment approprié pour assurer le nettoyage le plus efficace.

Après avoir rempli le distributeur des différents produits, fermer le couvercle du distributeur.

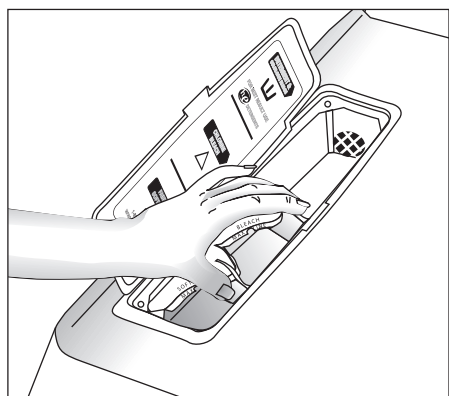

## Compartiment de Détergent

1. Verser la quantité recommandée le détergent à lessive directement dans le compartiment approprié avant de mettre en marche la laveuse ou lorsque la laveuse se remplit.
  2. Si un agent de blanchiment sans danger pour les couleurs est utilisé, il faut l'ajouter avec le détergent au compartiment du détergent pour obtenir les meilleurs résultats.
- Lors de l'addition au détergent de produit de blanchiment sans danger pour les couleurs, il est préférable que *les deux* produits aient la même forme, en poudre ou liquide.

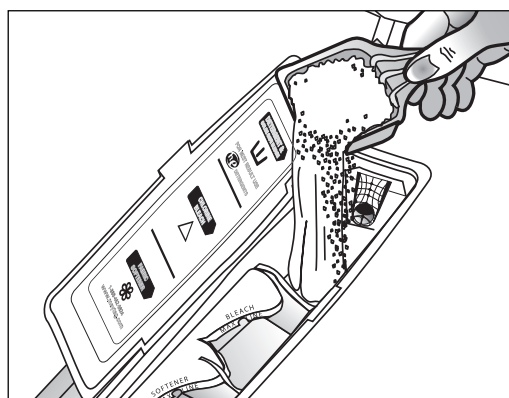

## Plateau pour ustensiles variés

Un plateau très pratique pour des petits articles se trouve sur le côté droit de la console. Il peut également accueillir des détachants en flacon pulvérisateur pour un accès plus facile.

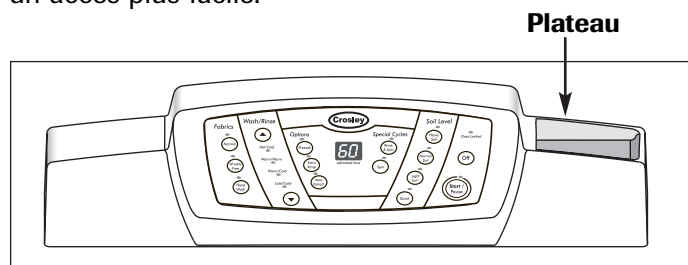



# Caractéristiques spéciales

## Compartiment d'agent de Blanchiment

(Agent de blanchiment chloré liquide seulement)

1. Ajouter l'agent de blanchiment chloré liquide dans le compartiment approprié. **Ne pas** dépasser le repère de remplissage maximum MAX FILL. Le compartiment d'agent de blanchiment chloré contient 3/4 de tasse.
2. Éviter d'éclabousser ou de trop remplir le compartiment. **Si l'on remplit trop le compartiment, il libérera du produit chloré liquide dans la laveuse trop précocement.**
3. La laveuse libère automatiquement de l'agent de blanchiment dans la cuve lorsqu'il ne reste qu'environ deux minutes dans la partie lavage du cycle.
4. Le distributeur dilue automatiquement l'agent de blanchiment chloré liquide avant qu'il atteigne le linge.

### Remarques :

- **Ne jamais** verser de l'agent de blanchiment chloré liquide directement sur les vêtements ou dans la cuve. C'est un produit chimique puissant qui peut endommager les tissus, affaiblir les fibres ou atténuer les couleurs s'il n'est pas utilisé correctement.
- Si l'on préfère utiliser un agent de blanchiment non chloré, sans danger pour les couleurs, l'ajouter au compartiment de détergent. **Ne pas verser de produit de blanchiment sans danger pour les couleurs dans le compartiment réservé à l'agent de blanchiment.**

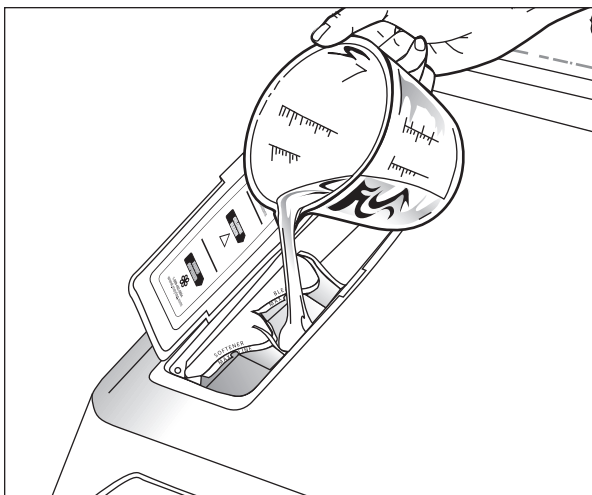

## Compartiment d'assouplissant

1. Verser la quantité recommandée d'assouplissant liquide dans le compartiment approprié. Pour des charges plus petites, utiliser moins d'un capuchon.
2. L'assouplissant doit être dilué avec de l'eau tiède jusqu'à atteindre la ligne MAX FILL du compartiment. **Ne pas remplir au-dessus de cette ligne. Ne pas remplir le compartiment d'assouplissant pour tissus au-dessus de la ligne MAX FILL. Si tel était le cas, l'assouplissant entrerait trop tôt dans la laveuse.**
3. Ce compartiment libère automatiquement l'assouplissant liquide au bon moment pendant le rinçage.

### Remarques :

- Utiliser le compartiment d'assouplissant seulement avec des assouplissants liquides.
- L'utilisation d'une Downy Ball\* n'est pas recommandée avec cette laveuse. Elle n'ajoutera pas de l'assouplissant au bon moment. Se servir du distributeur sur le dessus de la laveuse.

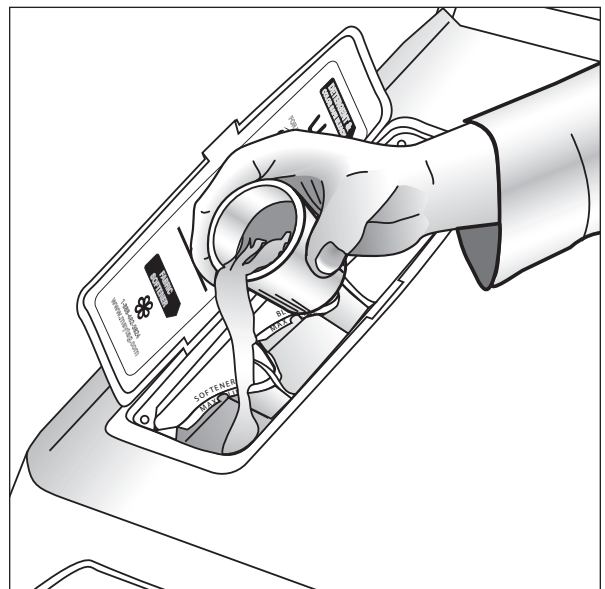

\* Noms de marques déposées des fabricants respectifs.



# Rangement de la Laveuse

Les laveuses peuvent subir des dommages si l'eau n'est pas retirée des tuyaux et des composants internes avant le remisage. Préparer la laveuse avant de la ranger, comme suit :

- Choisir le réglage **Normal** (Normale) et **Quick** (Rapide) et ajouter une tasse d'agent de blanchiment au distributeur de détergent sans mettre de vêtements dans la cuve. Faire faire un cycle complet à la laveuse.
- Fermer les robinets d'eau et débrancher les tuyaux d'arrivée.

- Débrancher la laveuse de l'alimentation électrique et laisser la porte de la laveuse ouverte pour laisser l'air circuler à l'intérieur.
- Si la laveuse a été remise à des températures inférieures au gel, attendre que l'eau congelée à l'intérieur fonde avant d'utiliser la laveuse.

**Pour obtenir des informations sur le remisage ou le rangement à long terme de la laveuse lors de températures extrêmement froides, contacter le service-client au numéro sans frais 1-800-688-2002.**



# Inversion de la Porte de la Laveuse

**Le sens d'ouverture de la porte de la laveuse peut être changé ainsi :**

- 1) Ouvrir grand la porte et la soutenir tout en enlevant les quatre vis de charnière (retenant les charnières à l'ensemble de porte).
- 2) Déplacer la porte sur une surface de travail et transférer les quatre vis de même couleur au côté opposé de l'ensemble de porte.
- 3) Retirer une vis retenant la charnière supérieure à la caisse et une vis retenant le couvre-charnière supérieur à la caisse (de l'autre côté).
- 4) Retirer la charnière et le support de la caisse en les déplaçant de haut en bas pour les dégager.
- 5) Installer la charnière et le support aux nouveaux endroits et enfoncer des vis pour bien les fixer à la caisse.
- 6) Comparer la charnière supérieure et le support supérieur à la charnière inférieure et au support inférieur pour bien positionner l'ensemble de charnière.
- 7) Répéter les étapes 4 à 6 pour fixer la charnière inférieure à la caisse et le support inférieur à la caisse.
- 8) Soutenir la porte en position grande ouverte du côté charnières et enfoncer quatre vis pour bien fixer les charnières à l'ensemble de porte.
- 9) Fermer la porte et vérifier que la laveuse fonctionne correctement.

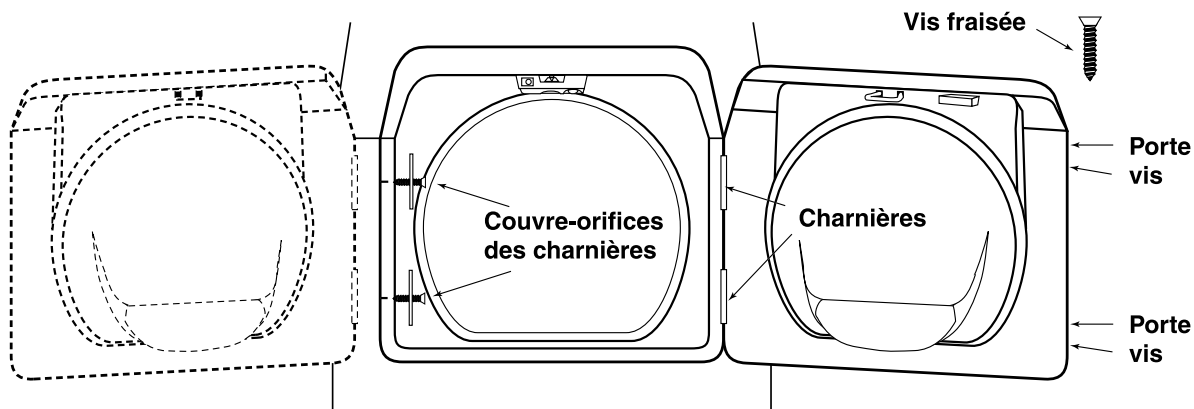



# Recherche des pannes

<p><b>Linge trop mouillé à la fin du cycle</b></p>	<ul style="list-style-type: none"> <li>• Utiliser l'option d'essorage extraction maximale <b>Max Extract</b> (Extraction maximale).</li> <li>• Essayer un détergent à haute efficacité, qui réduit la mousse.</li> <li>• La charge est trop peu volumineuse. Des charges très petites (un ou deux articles) peuvent être déséquilibrées et ne pas s'essorer complètement.</li> </ul>
<p><b>Fuites d'eau</b></p>	<ul style="list-style-type: none"> <li>• S'assurer que la porte est parfaitement fermée.</li> <li>• S'assurer que les raccordements de tuyau sont bien serrés.</li> <li>• S'assurer que l'extrémité du tuyau de vidange est bien introduite et fixée aux installations de vidange.</li> <li>• Éviter de surcharger la laveuse.</li> <li>• Utiliser un détergent à haute efficacité pour minimiser la mousse.</li> </ul>
<p><b>Pas d'essorage ni vidange</b></p>	<ul style="list-style-type: none"> <li>• Vérifier les fusibles ou réenclencher le coupe-circuit.</li> <li>• Redresser les tuyaux de vidange. Éliminer les tuyaux entortillés. S'il y a engorgement, appeler le service après-vente.</li> <li>• Fermer la porte et appuyer sur la touche <b>Start/Pause</b> (Mise en marche/Pause). Pour des raisons de sécurité, la laveuse ne culbute ni n'essore tant que la porte n'est pas fermée.</li> <li>• Après avoir appuyé sur la touche <b>Start/Pause</b>, il faut attendre 30 secondes avant que la laveuse ne se mette à essorer. La porte doit être verrouillée pour que l'essorage ait lieu.</li> <li>• Voir « Cuve pleine de mousse » ci-dessous.</li> </ul>
<p><b>Arrêts</b></p>	<ul style="list-style-type: none"> <li>• Brancher le cordon dans une prise électrique sous tension.</li> <li>• Vérifier les fusibles ou réenclencher le coupe-circuit.</li> <li>• Fermer la porte et appuyer sur la touche <b>Start/Pause</b>. Pour des raisons de sécurité, la laveuse ne culbute ni n'essore tant que la porte n'est pas fermée.</li> <li>• Il peut y avoir un arrêt ou une période de trempage au cours du cycle. Attendre un peu et la laveuse se remet en marche.</li> <li>• Inspecter les tamis des tuyaux d'alimentation au niveau des robinets. Nettoyer les tamis périodiquement.</li> </ul>
<p><b>Cuve pleine de mousse</b></p>	<ul style="list-style-type: none"> <li>• Faire faire à la laveuse un autre cycle complet à l'eau froide.</li> <li>• Réduire la quantité de détergent pour une charge de linge semblable (quantité, niveau de salissage et dureté de l'eau).</li> <li>• Utiliser un détergent à haute efficacité ou peu moussant, spécial pour les laveuses à chargement par l'avant.</li> </ul>
<p><b>Remplissage avec de l'eau à température incorrecte</b></p>	<ul style="list-style-type: none"> <li>• Ouvrir à fond les deux robinets.</li> <li>• S'assurer que l'on a bien choisi la température de l'eau.</li> <li>• S'assurer que les tuyaux sont branchés aux bons robinets. Rincer la canalisation d'eau.</li> <li>• Vérifier le chauffe-eau. Il doit pouvoir produire une eau chaude d'au minimum 49° C (120 °F) au robinet. Vérifier aussi le débit du chauffe-eau et son rendement.</li> <li>• Débrancher les tuyaux et nettoyer les tamis. Les tamis des tuyaux peuvent être colmatés.</li> <li>• Lorsqu'on a sélectionné un rinçage à l'eau tiède, l'eau tiède n'est utilisée que pour le rinçage final. Les deux premiers rinçages sont à l'eau froide.</li> <li>• Durant le remplissage de la laveuse, la température de l'eau peut être changée par la commande de température automatique qui vérifie la température de l'eau d'arrivée. Ceci est normal.</li> <li>• Lorsque la laveuse se remplit, on peut remarquer que seulement de l'eau froide ou très chaude traverse le distributeur lorsque des températures de lavage froide ou tiède ont été choisies. Ceci est normal pour cette commande de température automatique étant donné que la laveuse établit la température de l'eau.</li> </ul>



# Recherche des pannes

<b>Pas de remplissage</b>	<ul style="list-style-type: none"><li>• S'assurer que la porte est bien fermée</li><li>• Brancher le cordon électrique dans une prise sous tension.</li><li>• Vérifier les fusibles ou réenclencher le coupe-circuit.</li><li>• Appuyer sur la touche <b>Start/Pause</b> (Mise en marche/Pause).</li><li>• Ouvrir les deux robinets à fond.</li><li>• Redresser les tuyaux d'entrée.</li><li>• Débrancher les tuyaux et nettoyer les tamis ; ils risquent d'être colmatés.</li><li>• Ouvrir et fermer la porte, puis appuyer sur la touche <b>Start/Pause</b>.</li></ul>
<b>Pas de culbutage</b>	<ul style="list-style-type: none"><li>• Vérifier les fusibles ou réenclencher le coupe-circuit.</li><li>• Ouvrir et fermer la porte, puis appuyer sur la touche <b>Start/Pause</b>. Pour des raisons de sécurité, la laveuse ne culbute ni n'essore tant que la porte n'est pas fermée.</li></ul>
<b>Porte fermée, ne s'ouvre pas</b>	<ul style="list-style-type: none"><li>• Appuyer sur la touche <b>Start/Pause</b> pour arrêter la laveuse.</li><li>• Il faut attendre quelques instants pour que le mécanisme de verrouillage de la porte se libère.</li></ul>
<b>Rafraîchissement de la laveuse</b>	<ul style="list-style-type: none"><li>• Voir <i>Nettoyage de l'intérieur</i>, page 21.</li></ul>
<b>Laveuse bruyante</b>	<ul style="list-style-type: none"><li>• Veiller à ce que la laveuse soit parfaitement d'aplomb conformément aux instructions d'installation.</li><li>• Vérifier que les écrous des pieds sont bien serrés.</li><li>• Vérifier que les patins de caoutchouc sont installés sous les pieds.</li><li>• Un plancher insuffisamment ferme peut provoquer des vibrations et le déplacement de la laveuse.</li><li>• Pour obtenir des renseignements sur les bruits de fonctionnement normaux, voir page 29.</li></ul>

***Pour toute assistance technique, communiquer avec,  
Service à la clientèle : au Canada : 1-800-688-2002.***

# Recherche des pannes

## Codes d'aide

Les codes d'aide peuvent être affichés pour aider à mieux comprendre ce qui se passe dans la laveuse.

Symbole du code	Signification	Solution
1H	Mode diagnostic	Appuyez sur le bouton <b>Off</b> (Arrêt) et redémarrez le cycle.
do	La laveuse détecte que la porte est ouverte au démarrage d'un cycle ou que la porte ne se verrouille pas.	Bien fermer la porte et redémarrer le cycle.
FL	La laveuse n'a pas verrouillé la porte.	Bien fermer la porte et redémarrer le cycle.
So	Un excès de mousse s'est produit. Si ce code disparaît, le cycle spécial mousse s'est déroulé avec succès.	Réduire la quantité de détergent utilisé pour cette charge particulière.
PF	La laveuse a connu une panne d'électricité.	Relancer le cycle. Si le code reste affiché, vérifier que la fiche du cordon électrique est bien branchée.
no	La laveuse a connu des difficultés d'évacuation.	Vérifier qu'aucun tuyau de vidange n'est entortillé. Vérifier que le tuyau vertical n'est pas engorgé.
LO	La laveuse a essayé à plusieurs reprises de déverrouiller la porte, mais sans succès.	S'assurer que la porte est bien fermée. Appuyer sur le bouton <b>Off</b> et attendre deux minutes que la porte se déverrouille. <b>OU</b> Débrancher la laveuse pendant deux minutes et la rebrancher.
L-	Le moteur ne fonctionne pas correctement.	Appeler le service après-vente. Voir ci-dessous.
nf	La laveuse a essayé de se remplir mais le niveau d'eau approprié n'a pas été atteint.	S'assurer que les robinets d'eau sont ouverts à fond. Vérifier qu'il n'y a pas de tuyau entortillé. Vérifier les tamis d'arrivée des tuyaux de remplissage.
od	La porte de la laveuse doit être ouverte.	C'est une caractéristique de sécurité. La porte doit être ouverte avant qu'un autre cycle soit mis en marche.

**Pour tout code non énuméré ci-dessus, contacter sans frais le service-client au 1-800-688-2002.**



# Recherche des pannes

## Bruits de fonctionnement

<b>Son aigu</b> durant un essorage.	Accélération du moteur pour l'essorage de la charge.
<b>Son d'évacuation d'eau</b> provenant de la zone du distributeur.	Introduction du détergent dans la cuve au début du cycle. L'agent de blanchiment est ensuite introduit durant les dernières minutes du lavage. L'assouplissant est introduit durant le troisième rinçage, alors que la machine se remplit.
<b>Son de clapotement d'eau</b> lors d'une rotation de la cuve dans la machine arrêtée.	La couronne d'équilibrage autour de la cuve contient un liquide. Ceci permet un fonctionnement plus régulier.
<b>Bruissement de rotation ou clapotement suivi d'une pause,</b> répété lors du cycle de lavage.	La cuve tourne dans une direction, puis fait une pause. Elle tourne ensuite dans l'autre direction, puis fait une pause. Ceci se répète pendant tout le cycle.
<b>Légère réduction de la vitesse d'essorage</b> après l'atteinte d'une vitesse plus élevée.	Après avoir atteint la vitesse d'essorage maximale, la machine peut légèrement réduire cette vitesse pour obtenir une performance maximale.
Réduction considérable <b>de la vitesse d'essorage avec une charge qui semble déséquilibrée.</b>	La cuve accélère jusqu'à sa vitesse maximale, puis ralentit pour permettre une redistribution du linge si la charge n'est pas parfaitement équilibrée.
<b>Addition d'eau</b> après une période prolongée de culbutage.	La laveuse utilise un système de remplissage adaptatif. De l'eau est ajoutée durant le cycle de lavage, selon le besoin.  <b>OU</b> De l'eau passe à travers le distributeur à l'instant approprié pour la dilution et l'introduction de l'agent de blanchiment ou de l'assouplissant. Ceci se produit même si l'on n'a pas utilisé d'agent de blanchiment ou d'assouplissant.
<b>Cliquetis/bruits de vidange</b> lorsque la laveuse a débuté son cycle.	Avant que la laveuse ne commence à se remplir, elle fait une série de cliquetis pour vérifier le verrouillage de la porte et effectuer une brève vidange.

# Recherche des pannes

## Questions et réponses

**Q. Quel est le meilleur cycle à utiliser si mon linge est taché?**

**R.** Sélectionner **Presoak** (Prétrempage), la durée de lavage **Heavy Soil** (Très sale) voir les page 20. Prétraiter les taches avec un produit de prétraitement.

**Q. Quelle est la quantité maximale de linge que je peux laver dans ma laveuse ?**

**R.** On peut remplir complètement la cuve de linge sec non plié. Cependant, ne pas tasser. Si le linge est très sale, il est très important de ne pas charger excessivement la laveuse.

**Q. À la fin du cycle, le linge semble être plus mouillé qu'à l'habitude. Pourquoi?**

**R.** Il est possible que la machine ait eu de la difficulté à atteindre la vitesse d'essorage et de culbutage parce que la charge n'était pas répartie uniformément. Ceci peut se produire avec une petite charge, des articles volumineux, ou si on a utilisé trop de détergent, ce qui a provoqué un excès de mousse.

**Q. Mon linge semble très froissé à la fin du cycle. Comment éliminer le problème?**

**R.** Le froissement du linge est dû à l'effet combiné de la chaleur et de la pression. Veiller à utiliser le cycle **Wrinkle Free** (Infroissables) avec un rinçage à l'eau froide pour les tissus à pressage permanent ou infroissables. (Voir page 20 Températures de Lavage/Rinçage.) **NE PAS UTILISER MAX EXTRACT (L'EXTRACTION MAXIMALE) POUR L'ESSORAGE.**

**Q. Je ne suis pas satisfait(e) de l'éclat de mes blancs. Que puis-je faire?**

**R.** Sélectionnez **Normal** (Normale) pour laver les blancs. Choisissez les températures **Chaude/Froide** (Lavage/Rinçage) et versez ? tasse d'agent de blanchiment dans le distributeur. Pour une performance optimale, l'agent de blanchiment sera distribué au moment approprié durant le cycle de lavage. Recommande le lavage à l'eau chaude, à une température de 49 à 60° C (120 à 140° F).



# Garantie et service après-vente

## Garantie

### Garantie limitée d'un an - pièces et main-d'œuvre

Durant une période d'un (1) an à compter de la date de l'achat initial, toute pièce qui se révélerait défectueuse dans les conditions normales d'usage ménager sera réparée ou remplacée gratuitement.

### Résidents du Canada

Les garanties ci-dessus couvrent un appareil installé au Canada seulement s'il a été agréé par les agences de test habilitées (vérification de la conformité à une norme nationale du Canada), sauf si l'appareil a été introduit au Canada à l'occasion d'un changement de résidence des États-Unis vers le Canada.

*Les garanties spécifiques formulées ci-dessus sont les **SEULES** que le fabricant accorde. Ces garanties vous confèrent des droits juridiques spécifiques et vous pouvez également jouir d'autres droits, variables d'un État à l'autre ou d'une province à l'autre.*

LE SEUL ET UNIQUE RECOURS DU CLIENT EN VERTU DE CETTE GARANTIE LIMITÉE EST LA RÉPARATION DU PRODUIT COMME DÉCRITE PRÉCÉDEMMENT. LES GARANTIES IMPLICITES, Y COMPRIS LES GARANTIES DE QUALITÉ MARCHANDE OU D'ADAPTATION À UN USAGE PARTICULIER, SONT LIMITÉES À UN AN OU À LA PÉRIODE LA PLUS COURTE PERMISE PAR LA LOI. MAYTAG CORPORATION NE SERA PAS TENUE RESPONSABLE DES DOMMAGES DIRECTS OU INDIRECTS. CERTAINS ÉTATS ET CERTAINES PROVINCES INTERDISENT L'EXCLUSION ET LA LIMITATION DES DOMMAGES DIRECTS OU INDIRECTS AINSI QUE LES LIMITATIONS SUR LA DURÉE DES GARANTIES IMPLICITES DE QUALITÉ MARCHANDE OU D'ADAPTATION À UN USAGE PARTICULIER. IL EST DONC POSSIBLE QUE CES LIMITATIONS NE S'APPLIQUENT PAS À VOUS. CETTE GARANTIE VOUS CONFÈRE DES DROITS JURIDIQUES SPÉCIFIQUES ET IL SE PEUT QUE VOUS AYIEZ D'AUTRES DROITS, QUI VARIENT D'UN ÉTAT À L'AUTRE OU D'UNE PROVINCE À L'AUTRE.

## Ne sont pas couverts par ces garanties

1. Les problèmes et dommages résultant des situations suivantes :
  - a. Mise en service, livraison ou entretien effectués incorrectement.
  - b. Toute réparation, modification, altération et tout réglage non autorisés par le fabricant ou par un prestataire de service après-vente agréé.
  - c. Mauvais emploi, emploi abusif, accidents, usage non raisonnable, ou catastrophe naturelle.
  - d. Courant électrique, tension, alimentation électrique ou en gaz incorrects.
  - e. Réglage incorrect d'une commande.
2. Les garanties ne peuvent être honorées si les numéros de série d'origine ont été enlevés, modifiés ou ne sont pas facilement lisibles.
3. Ampoules, filtres à eau et filtres à air.
4. Les produits achetés à des fins commerciales ou industrielles.
5. Les frais de dépannage ou de visite pour :
  - a. Correction d'erreurs de mise en service. Pour les produits nécessitant une ventilation, un conduit métallique rigide doit être utilisé.
  - b. Initiation de l'utilisateur à l'emploi de l'appareil.
  - c. Transport de l'appareil chez le réparateur et retour de l'appareil chez l'utilisateur.
6. Tout aliment perdu en raison de pannes du réfrigérateur ou du congélateur.
7. Dépenses de déplacement et de transport pour la réparation du produit dans des endroits éloignés.
8. Cette garantie n'est pas valide à l'extérieur des États-Unis et du Canada. Communiquez avec votre détaillant pour savoir si une autre garantie s'applique.
9. Dommages indirects ou accessoires subis par toute personne à la suite d'une quelconque violation des garanties. Certains États ou provinces ne permettent pas l'exclusion ou la limitation de responsabilité en ce qui concerne les dommages directs ou indirects. L'exclusion ci-dessus peut en conséquence ne pas s'appliquer à votre cas.

## Si vous avez besoin d'aide

Consultez d'abord la section sur le dépannage dans le manuel d'utilisation et d'entretien, puis appelez le détaillant de qui vous avez acheté votre appareil ou le service à la clientèle de Maytag Services, LLC au 1-800-688-9900 aux États-Unis et au 1-800-688-2002 au Canada pour savoir où trouver un réparateur autorisé.

- Veuillez à conserver la facture d'achat pour justifier de la validité de la garantie. Pour d'autres renseignements concernant les responsabilités du propriétaire à l'égard du service sous garantie, voir le texte de la GARANTIE.
- Si le détaillant ou l'agence de service après-vente ne peut résoudre le problème, écrivez à Maytag Services, LLC à l'adresse suivante : CAIR® Center, P.O. Box 2370, Cleveland, TN 37320-2370 États-Unis, ou appelez au **1-800-688-9900 aux États-Unis ou au 1-800-688-2002 au Canada.**
- Les guides d'utilisation, les manuels de service et les renseignements sur les pièces sont disponibles auprès du service à la clientèle de Maytag Services, LLC.

**Remarques :** Veuillez à fournir l'information suivante lorsque vous communiquez avec nous au sujet d'un problème :

- a. Vos nom, adresse et numéro de téléphone;
- b. Numéro de modèle et numéro de série de l'appareil;
- c. Nom et adresse du détaillant avec la date l'appareil acheté;
- d. Description détaillée du problème observé;
- e. Preuve d'achat (facture de vente).





# Alta Efucuencia

# Lavadora

## Guía de Uso y Cuidado



### Tabla de materias



**Instrucciones importantes de seguridad** ..... 33-34



**Sugerencias para la operación** ..... 35-37



**Cuidado y limpieza** ..... 37-38



**Características especiales** .. 39-40



**Almacenamiento de la lavadora** ..... 41



**Inversión de la puerta de la lavadora** ..... 41



**Localización y solución de averías** ..... 42-46



**Garantía y servicio** ... última página



# Instrucciones importantes de seguridad

**Instalador:** Deje esta guía con el electrodoméstico.

**Cliente:** Lea y conserve esta guía para futuras referencias. Conserve el recibo de compra y/o el cheque cancelado como comprobante de compra.

Número de modelo \_\_\_\_\_

Número de serie \_\_\_\_\_

Fecha de compra \_\_\_\_\_

Si desea obtener más información llame a:

Asistencia al Cliente  
1-800-688-9900 EE.UU.  
1-800-6887-2002 Canadá  
Internet: <http://www.maytag.com>

En nuestro esfuerzo continuo para mejorar la calidad y el rendimiento de nuestros productos, puede ser necesario hacer cambios a este electrodoméstico sin necesidad de revisar esta guía.

**Si desea obtener más información sobre el servicio, consulte la página última.**

## Ahora debe conocer las instrucciones de seguridad

Las advertencias y las instrucciones importantes de seguridad que aparecen en esta guía no tienen el propósito de cubrir todas las condiciones posibles que podrían ocurrir. Debe usarse sentido común, precaución y cuidado cuando se instale, se presente mantenimiento o se opere el electrodoméstico.

Siempre comuníquese con el fabricante para los asuntos relacionados con problemas o condiciones que no entienda.

## Reconozca los símbolos de seguridad, advertencias, etiquetas

### **ADVERTENCIA**

**ADVERTENCIA** – Peligros o prácticas no seguras que **PODRÍAN** causar lesión personal grave o mortal.

### **PRECAUCIÓN**

**PRECAUCIÓN** – Peligros o prácticas no seguras que **PODRÍAN** causar lesión personal menos grave.

### **¡ADVERTENCIA! RIESGO DE INCENDIO**

**No** añada al agua de lavado gasolina, solventes de limpieza en seco, ni otras sustancias inflamables o explosivas. Estas sustancias desprenden vapores que se podrían inflamar o explotar.

**No** lave artículos previamente limpiados, lavados, sumergidos o manchados con gasolina, solventes de limpieza en seco, aceite, ceras, solventes químicos, alcohol, trementina u otros materiales inflamables o explosivos. Estas sustancias quedan retenidas en los artículos y es posible que desprendan vapores que se pueden inflamar o explotar.

Observe estas precauciones cuando utilice líquidos de limpieza, productos para quitar manchas, etc. Estos productos deben estar clasificados como “no inflamables”. Utilícelos de acuerdo con las instrucciones del fabricante en un área bien ventilada o al aire libre. Enjuague minuciosamente a mano las prendas que contengan estas sustancias antes de ponerlas en la lavadora. Algunos de estos productos, por ejemplo los productos para quitar manchas de óxido, dañarán los componentes y el acabado de la lavadora.

Mantenga el área alrededor y debajo de la lavadora libre de materiales combustibles tales como pelusa, papel, trapos, gasolina y otros vapores y líquidos inflamables.

**¡EL HIDRÓGENO GASEOSO ES EXPLOSIVO!** Bajo ciertas condiciones, en un sistema de agua caliente que no se ha usado durante dos semanas o más tiempo se puede producir hidrógeno gaseoso. Si el sistema de agua caliente no se ha usado durante ese período, antes de usar la lavadora abra todos los grifos de agua caliente durante varios minutos. Esto permitirá la liberación del hidrógeno gaseoso que se pudiese haber acumulado. Debido a que este gas es inflamable, cuando realice este procedimiento **no** fume ni use una llama abierta.

En estudios recientes se ha demostrado que si los materiales contaminados con aceite vegetal se lavan inadecuadamente, la acumulación del aceite puede contribuir a que ocurra una reacción química (combustión espontánea) que podría causar la inflamación repentina de una carga de ropa. Esto puede suceder con más probabilidad cuando se deja la carga de ropa en la lavadora después de que termina el ciclo de secado o cuando las prendas se doblan y apilan mientras están calientes.



# Instrucciones importantes de seguridad

## ⚠ ADVERTENCIA

Para reducir el riesgo de incendio, explosión, descarga eléctrica o lesiones personales al usar su lavadora, siga las precauciones básicas de seguridad, entre ellas las siguientes:

1. Lea todas las instrucciones antes de usar el electrodoméstico.
2. Al igual que con cualquier equipo que utiliza electricidad y que tiene piezas móviles, existen ciertos riesgos potenciales. Para usar este electrodoméstico con seguridad, el usuario debe familiarizarse con las instrucciones de funcionamiento del electrodoméstico y ejercer siempre cuidado cuando lo usa.
3. **No** instale ni almacene este electrodoméstico donde estará expuesto a las inclemencias del tiempo.
4. Instale y nivele la lavadora sobre un piso firme que pueda soportar el peso.
5. Este electrodoméstico debe ser puesto a tierra de manera apropiada. **Nunca** enchufe el cordón del electrodoméstico en un tomacorriente que no esté debidamente puesto a tierra y de acuerdo con el código nacional y local. Vea las instrucciones de instalación para la puesta a tierra de este electrodoméstico.
6. Para evitar la posibilidad de incendio o explosión:
  - a. **No** lave artículos que han sido previamente limpiados, lavados, sumergidos o manchados con gasolina, solventes de limpiar en seco u otras sustancias inflamables o explosivas pues pueden emitir vapores inflamables o producir una explosión. Lave a mano y cuelgue en una cuerda de secar cualquier artículo que contenga estas sustancias.

Cualquier material en el cual se haya usado un agente de limpieza o que esté saturado con líquidos o sólidos inflamables, **no** debe ser colocado en la lavadora hasta que todos los restos de estos líquidos o sólidos y sus vapores hayan sido eliminados.

Estos artículos incluyen acetona, alcohol desnaturalizado, gasolina, keroseno, algunos líquidos de limpieza domésticos, algunos quitamanchas, aguarrás ras, ceras y quitaceras.
  - b. **No** agregue gasolina, solventes de lavado en seco ni otras sustancias inflamables o explosivas al agua del lavado. Estas sustancias emiten vapores que pueden encenderse o explotar.
  - c. Bajo ciertas condiciones, se puede producir gas hidrógeno en un sistema de agua caliente que no ha sido usado durante dos semanas o más. **EL GAS HIDRÓGENO ES EXPLOSIVO.** Si el sistema del agua caliente no ha sido usado durante tal período, antes de usar una lavadora o una combinación de lavadora y secadora, abra todas las llaves del agua caliente y deje que el agua escurra durante varios minutos. Esto eliminará cualquier gas hidrógeno acumulado. Debido a que el gas es inflamable, **no** fume ni use una llama abierta durante este período.
- d. **No** lave ni seque artículos que estén sucios con aceite vegetal o de cocinar. Estos artículos pueden contener algo de aceite después de ser lavados. Debido al aceite remanente, la tela puede echar humo o prenderse fuego por sí sola.
7. **No** coloque la mano dentro del electrodoméstico cuando la tina o el agitador esté en movimiento.
8. **No** permita que los niños o animales domésticos jueguen encima, dentro o delante del electrodoméstico. Es necesaria una supervisión estricta cuando el electrodoméstico es usado cerca de los niños o animales domésticos.
9. **No** altere los controles.
10. **No** repare ni reemplace ninguna pieza de la lavadora ni intente efectuar ningún servicio a menos que haya sido recomendado específicamente en las instrucciones de reparación por el usuario y que usted las comprenda y tenga habilidad para efectuarlas.
11. Desenchufe el cordón eléctrico antes de intentar reparar su lavadora. La reparación debe ser efectuada solamente por personal de servicio calificado.
12. Mantenga todos los aditivos del lavado, tales como detergentes, blanqueador, etc. fuera del alcance de los niños, preferiblemente en un armario con llave. Use los aditivos del lavado solamente de acuerdo con las instrucciones del fabricante. Observe todas las advertencias en las etiquetas de los envases.
13. Mantenga el área alrededor y debajo de la lavadora sin acumulación de materiales combustibles, tales como pelusa, papel, trapos, gasolina y todos los otros vapores y líquidos inflamables.
14. **No** use blanqueador de cloro ni amoníaco o ácidos (tales como vinagre o desoxidantes) en el mismo lavado. Se pueden formar vapores peligrosos.
15. **No** lave en la lavadora materiales de fibra de vidrio. Se pueden pegar partículas en las ropas que se vayan a lavar a continuación y causar irritación a la piel.
16. Para acabados de telas resistentes a las llamas - siga cuidadosamente las instrucciones del fabricante de la prenda. El lavado inapropiado puede eliminar el acabado.
17. Antes de que la lavadora sea puesta fuera de servicio o descartada, retire la puerta del compartimiento del lavado.
18. Las mangueras de admisión del agua están sujetas a daño y deterioro con el paso del tiempo. Revise periódicamente las mangueras para comprobar que no tengan protuberancias, torceduras, cortes, desgaste o escapes y reemplácelas cada cinco años.

**CONSERVE ESTAS INSTRUCCIONES**



# Sugerencias para la operación

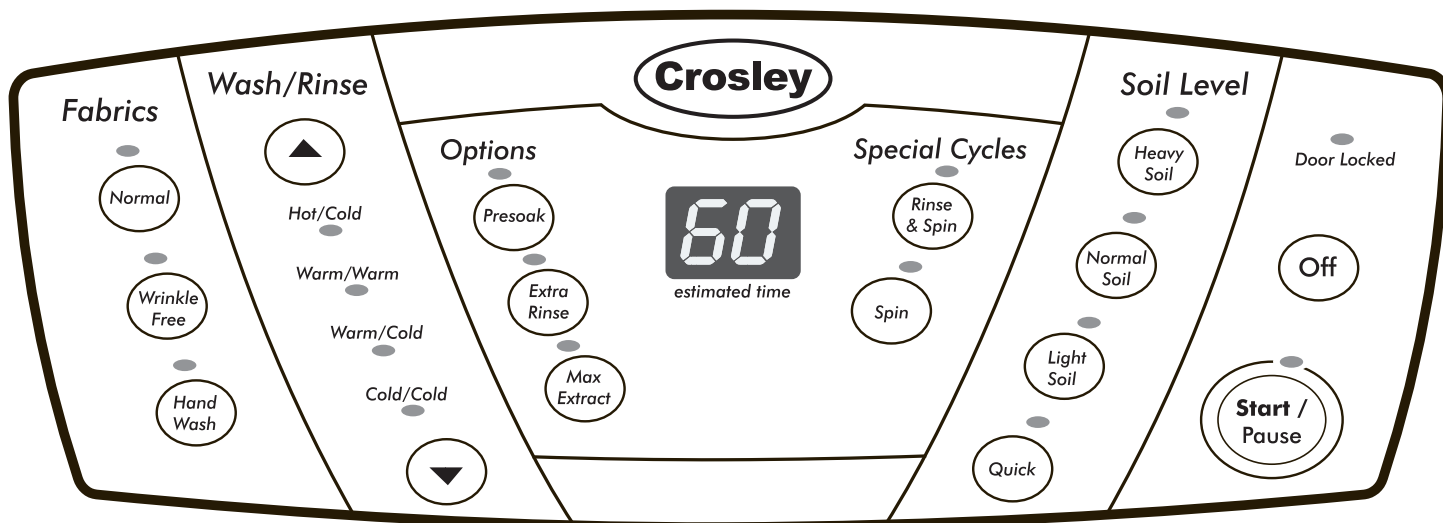

## PASO 1

### Colocación de la ropa en la lavadora

- La tina puede llenarse completamente con ropa seca desdoblada. Sin embargo, **no** es conveniente que la tina quede apretada con ropa.
- Si se coloca demasiada ropa puede afectarse la eficiencia y posiblemente causar pliegues o arrugas en la ropa.
- Cuando lave artículos voluminosos o un par de artículos pequeños que no llenan completamente la tina, tales como una alfombra o dos suéteres, es conveniente agregar unas pocas toallas para mejorar la eficacia de la agitación y del centrifugado.
- Cuando lave ropas que estén extremadamente sucias, es muy importante evitar que se sobrecargue la lavadora a fin de asegurar una buena limpieza.
- Para agregar algún artículo que se ha olvidado, oprima la tecla **'Start/Pause'** (Puesta en marcha/Pausa), agregue el artículo, cierre la puerta y oprima la tecla **'Start/Pause'** otra vez. El ciclo se reanudará después de una pausa de 15 a 30 segundos.

**Nota:** Para asegurar la buena limpieza de los artículos adicionales, para agregarlos **no** espere más de cinco minutos después de que haya comenzado el ciclo.

### Uso del agua

La cantidad de agua usada variará con cada carga de ropa. La lavadora usa una válvula adaptadora de llenado para proveer la cantidad de agua apropiada para un rendimiento de limpieza eficiente y conservación de agua y energía. El tiempo de llenado variará dependiendo de la presión del agua.

## PASO 2

### Selección de las telas

Oprima la tecla correspondiente al tipo de ropa de lavado. Esto determinará el modelo de agitación/pausa y la rapidez de centrifugado del ciclo.

**Nota:** Para reducir a un mínimo las arrugas de las ropas, seleccione **'Wrinkle Free'** (Control de arrugas).

Telas	Descripción
<b>'Normal'</b>	Modo de agitación normal y centrifugado a alta velocidad. Usar para toallas, vaqueros, sábanas, manteles, ropa interior, camisetas.
<b>'Wrinkle Free'</b> (Control de arrugas)	Modo de agitación y de centrifugado reducidos para disminuir las arrugas. Usar para camisas/pantalones de vestir, ropas inarrugables, ropas de mezcla de poliéster/algodón.
<b>'Hand Wash'</b> (Lavado a mano)	Períodos alternos de remojo largo y corto y velocidad de centrifugado lenta. Usar para artículos que deben ser lavados a mano.

### Ciclos especiales

Ciclos	Descripción
<b>'Rinse &amp; Spin'</b> (Enjuague y centrifugado)	Seleccione este ajuste cuando desee enjuagar solamente y después centrifugar.
<b>'Spin'</b> (Centrifugado)	Para centrifugado solamente.



# Sugerencias para la operación

## PASO 3

### Selección de las temperaturas del agua de lavado y de enjuague

Oprima la tecla ▼ o ▲ para seleccionar la temperatura del agua de lavado y la temperatura del agua de enjuague. Siga las instrucciones de la etiqueta del artículo y la tabla siguiente para obtener los mejores resultados.

Temp	Descripción
<b>'Hot/Cold'</b> (Caliente/Frío)	Ropa blanca y artículos que no destiñen que estén muy sucios.
<b>'Warm/Warm'</b> (Tibio/Tibio)	Artículos que no destiñen. Cuando se selecciona enjuague tibio, solamente el tercer enjuague será tibio. El primer y segundo enjuague serán con agua fría a fin de conservar energía.
<b>'Warm/Cold'</b> (Tibio/Frío)	Ropas que no destiñen moderadamente sucias; la mayoría de los artículos inarrugables.
<b>'Cold/Cold'</b> (Frío/Frío)	Ropa de colores vivos, ligeramente sucios; lanas lavables.

## PASO 4

### Seleccione el nivel de suciedad

Oprima la tecla correspondiente para seleccionar el Nivel de suciedad/opción de lavado.

Nivel de suciedad	Descripción
<b>'Heavy Soil'</b> (Muy sucio)	Usar para lavar ropa muy sucia.
<b>'Normal Soil'</b> (Suciedad normal)	Usar para lavar ropa moderadamente sucia. Este ajuste es apropiado para la mayoría de la ropa.
<b>'Light Soil'</b> (No muy sucio)	Usar para la ropa levemente sucia.
<b>'Quick'</b> (Rápido)	Este ajuste ofrece un ciclo más corto. Se sugiere usar este ajuste para refrescar ropas recién compradas o ropa que ha estado guardada por mucho tiempo.

## PASO 5

### Selección de opciones

Oprima la(s) tecla(s) apropiada(s) para seleccionar una o más opciones.

**'Presoak'** (Preremajo) – Agrega 15 minutos de mayormente remojo con un mínimo de agitación antes del ciclo normal. Puede ser seleccionado con cualquiera de los ciclos.

**'Extra Rinse'** (Enjuague adicional) – Agrega un cuarto enjuague al final del ciclo para eliminación más completa de los aditivos del lavado y perfumes.

**'Max Extract'** (Extracción máx) – Use para vaqueros, toallas y ropa de cama. Extrae más agua de la ropa durante el centrifugado.

**Nota:** Para reducir a un mínimo las arrugas de las telas inarrugables, no se recomienda las opciones 'Max Extract'. **No** coloque demasiada ropa en la lavadora.

## PASO 6

### Encienda su lavadora

1. Cierre la puerta.
2. Agregue detergente y aditivos en el distribuidor (Ver página 39 y 40).
3. Oprima la tecla **'Start/Pause'** (Puesta en marcha/Pausa).
  - Cuando la lavadora se pone en marcha después de una pausa, se producirá un retraso de 30 segundos antes de continuar el ciclo.
  - Si oprime **'Off'** (Apagado) el ciclo queda cancelado y la lavadora se detiene.

**Nota:** Una vez que el ciclo ha terminado, la luz 'Door Locked' (Puerta bloqueada) se apagará. La puerta puede entonces abrirse fácilmente. **No** intente abrir la puerta de la lavadora cuando la luz 'Door Locked' esté iluminada. Para agregar un artículo que haya olvidado, ver página 35.





# Sugerencias para la operación

## Luces indicadores

**'Door Locked'** (Puerta bloqueada) – Esta luz se ilumina cuando la puerta de la lavadora está bloqueada. La puerta puede abrirse oprimiendo la tecla **'Start/Pause'** (Puesta en marcha/Pausa) para detener la lavadora.

  
Door Locked

**Luces indicadoras de las teclas** – Las luces indicadoras que se encuentran sobre las teclas se iluminarán cuando las teclas son oprimadas.



## Despliegue del tiempo estimado de lavado

Después de oprimir **'Start/Pause'**, este indicador mostrará el tiempo estimado de lavado restante del ciclo. El tiempo restante estimado puede variar para indicar mejor el tiempo de lavado que queda en el ciclo



## Cuidado y limpieza

### Limpieza del exterior

1. **Cierre las llaves del agua cuando termine el lavado del día.** Esto cerrará el suministro de agua a la lavadora de ropa y evitará la improbable posibilidad de daño a causa de escape de agua. Deje la puerta abierta para permitir que el interior de la lavadora se seque.
2. El blanqueador, detergente, solventes, etc. que se derramen sobre su lavadora y que permanezcan allí removerán el acabado brillante. Limpie todos los derrames con un paño suave y húmedo tan pronto sucedan.
3. Revise las mangueras para asegurarse de que no estén torcidas ni dobladas.
4. Limpie lo siguiente como se recomienda:  
**Panel de Control** - Limpie con un paño suave y húmedo. **No** use polvos abrasivos ni esponjas de limpiar. **No** rocíe los limpiadores directamente en el panel  
**Gabinete** - Limpie con agua y jabón.
5. En la fábrica se hace una lubricación que dura toda la vida útil de la lavadora, de manera que usted nunca necesitará aceitarla ni engrasarla.
6. **No** coloque objetos pesados ni de bordes agudos sobre la lavadora.
7. **Nunca** debe utilizar la superficie superior de la lavadora para quitar manchas de sus prendas. Algunos productos para quitar manchas, como por ejemplo los que se usan para manchas de óxido, dañarán el acabado.
8. Quite alfileres, hebillas u otros objetos de bordes agudos de la ropa para evitar raspar las partes internas de la lavadora.
9. **No** debe almacenar ropa en la lavadora.
10. Si va a desocupar su casa durante el invierno, pida a un técnico de servicio que drene la lavadora. Desenchufe el cable eléctrico del tomacorriente y desconecte las mangueras de los grifos.

### Limpieza del interior

Limpie el interior de la lavadora a menudo para remover cualquier residuo de sucio, manchas, olores, moho o bacterias que puedan quedar en la lavadora como resultado del proceso de limpieza de la ropa. Le recomendamos que siga los pasos siguientes cada 60 a 120 días para limpiar y refrescar el interior de su lavadora. La frecuencia de la limpieza de la lavadora depende de tales factores como el uso, la cantidad de suciedad, tierra o bacterias que pasen por su lavadora, o el uso de agua fría. El incumplimiento de estas instrucciones puede resultar en condiciones insatisfactorias, incluyendo la presencia de olores desagradables y/o manchas permanentes en la lavadora o en la ropa.

#### Limpieza del interior:

1. Prepare una solución de una taza de blanqueador de cloro y dos tazas de agua tibia. Tenga cuidado de no derramar o salpicar la solución de cloro.
2. Limpie la parte inferior del sello gris de la puerta con un paño suave y la solución a base de blanqueador
3. Llene el distribuidor del blanqueador con cloro.
4. Haga pasar la lavadora por un ciclo completo usando agua caliente.
5. Repita el ciclo de lavado si es necesario.

Los depósitos de agua dura pueden ser eliminados, si es necesario, usando un limpiador que sea recomendado para uso en lavadoras.



# Cuidado y limpieza

## Limpieza del distribuidor

El distribuidor necesita ser limpiado periódicamente debido a la acumulación de aditivos del lavado. Para una fácil limpieza del distribuidor, sujete el contenedor removible que consta de dos compartimientos (para blanqueador y suavizador) como se muestra a continuación en la ilustración 1. A medida que comienza a levantar el contenedor de dos compartimientos, inclínelo ligeramente hacia el interior, de acuerdo con la ilustración 2 y retírelo del distribuidor principal.

Una vez que ha retirado el contenedor de dos compartimientos del distribuidor principal, colóquelo en el fregadero. Siga la ilustración 3 para quitar la tapa que cubre el tubo eductor para el blanqueador y suavizador. Haga correr agua tibia y limpie con una escobilla suave o paño las dos piezas para sacar cualquier exceso de aditivos del lavado.

Limpie el área del distribuidor principal usando agua y un paño suave. Una vez que el distribuidor principal esté limpio, siga las instrucciones en el orden inverso para volver a colocar el contenedor de dos compartimientos en su lugar original.

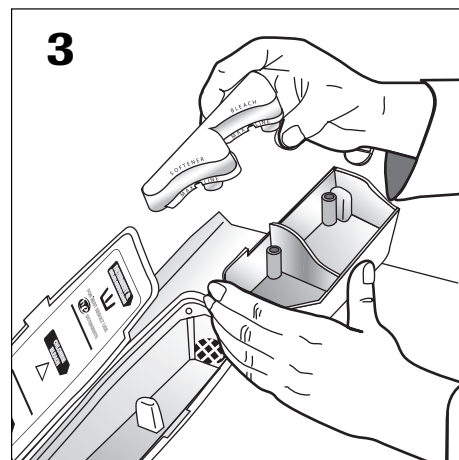
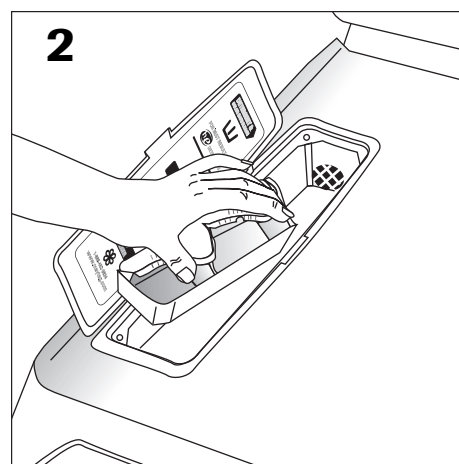
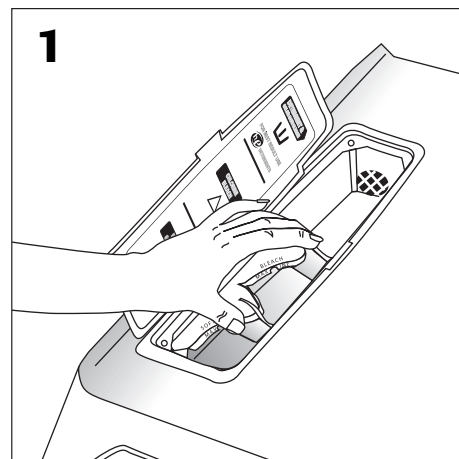

**Nota: No** use ningún limpiador en el distribuidor principal que no sea agua. Es posible que los agentes de limpieza se escurran hacia dentro de la tina. Si esto sucede, antes de lavar una carga de ropa, programe la lavadora para un ciclo de enjuague y centrifugado para extraer cualquier agente de limpieza de la lavadora antes de hacer un lavado.





# Características especiales

## Detergente

Su lavadora ha sido diseñada para usar ya sea detergentes de alta eficacia (HE) o detergentes regulares usados normalmente en las lavadoras con carga vertical de la ropa.



- Para obtener una mejor limpieza, use detergentes de alta eficacia tales como 'Tide HE' o 'Wisk HE'\*. Los detergentes de alta eficacia contienen supresores de espuma que reducen o eliminan la espuma. Cuando se produce menos espuma, la ropa se agita mejor y se obtiene una limpieza optimizada.
- Cuando use detergentes regulares formulados para lavadoras con carga vertical de la ropa, es importante prestar cuidadosa atención al nivel de suciedad de la ropa, al tamaño de la carga de ropa y a la dureza del agua.\*\* **Para evitar la formación excesiva de espuma, reduzca la cantidad de detergente usado cuando el agua sea blanda o con las cargas de ropa pequeñas o ligeramente sucias.**

\* Los nombres de los productos son marcas registradas de los respectivos fabricantes.

\*\* Para determinar la dureza del agua en su área, póngase en contacto con su compañía de agua potable local o con la oficina de Extensión de la Universidad Estatal de su localidad.

## Distribuidor automatico

El distribuidor automático consta de tres compartimientos donde se coloca 1) detergente líquido o granulado y blanqueador para ropa de color, 2) blanqueador con cloro líquido y 3) suavizador de telas líquido. Todos los productos del lavado pueden ser agregados al mismo tiempo en sus respectivos compartimientos. Serán distribuidos en el momento oportuno para una limpieza más eficaz.

Después de colocar los aditivos del lavado en el distribuidor, cierre la tapa del distribuidor.

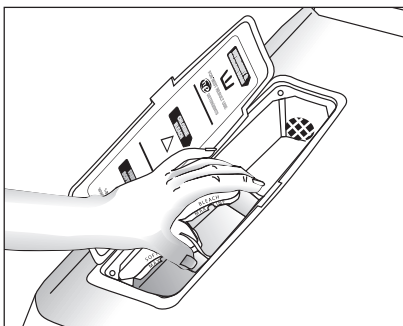

## Compartimento del detergente

1. Vacíe la cantidad recomendada el detergente directamente en el compartimento del detergente antes de poner en marcha la lavadora de ropa o a medida que la lavadora se va llenando.
2. Si va a usar blanqueador para ropa de color, debe ser agregado con el detergente en el compartimento del detergente para obtener mejores resultados.
  - Cuando agregue blanqueador para ropa de color con el detergente, es mejor que *ambos* productos estén en la misma forma: granulados o líquidos.

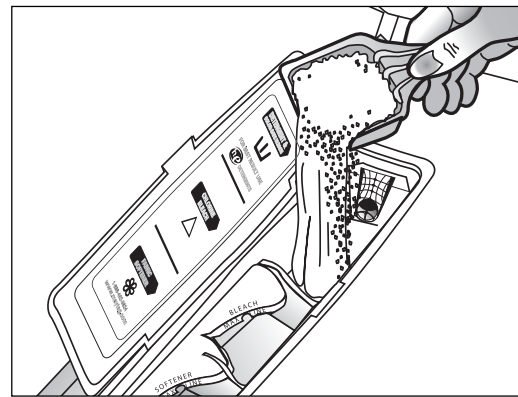

## Bandeja para artículos misceláneos

Se ha instalado una bandeja conveniente para artículos pequeños en el lado derecho de la consola. La misma también puede acomodar botellas de rociadores de tratamiento de manchas para facilitar su acceso.

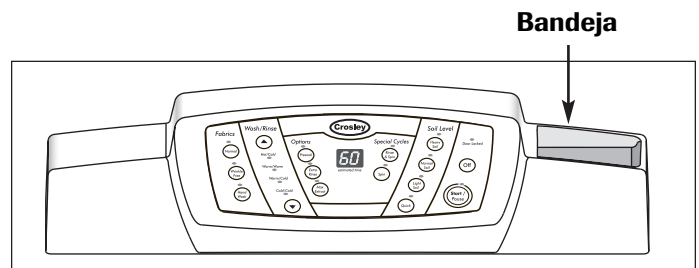



# Características especiales

## Compartimiento de blanqueador

**(Blanqueador a base de cloro líquido solamente)**

1. Agregue blanqueador a base de cloro líquido en el compartimiento del blanqueador. **No llene más arriba de la línea 'MAX FILL'.** El compartimiento del blanqueador a base de cloro tiene capacidad para 3/4 de una taza.
2. Evite las salpicaduras y sobrellenar el compartimiento. **Si se llena demasiado el compartimiento, el blanqueador será distribuido hacia las ropas con demasiada anticipación.**
3. La lavadora distribuye automáticamente el blanqueador en la tina cuando quedan aproximadamente dos minutos en la porción de lavado del ciclo. Esto optimiza la eficacia del blanqueador.
4. El distribuidor diluye automáticamente el blanqueador a base de cloro líquido antes de que llegue a la ropa.

### Notas:

- **Nunca** vacíe blanqueador a base de cloro líquido no diluido directamente en la ropa o en la tina. Es un producto químico fuerte y puede dañar las telas, debilitando las fibras o causando pérdida de color, si no se usa en forma debida.
- Si prefiere usar blanqueador para ropa de color, sin cloro, agréguelo en el compartimiento del detergente. **No coloque blanqueador para ropas de color en el compartimiento del blanqueador.**

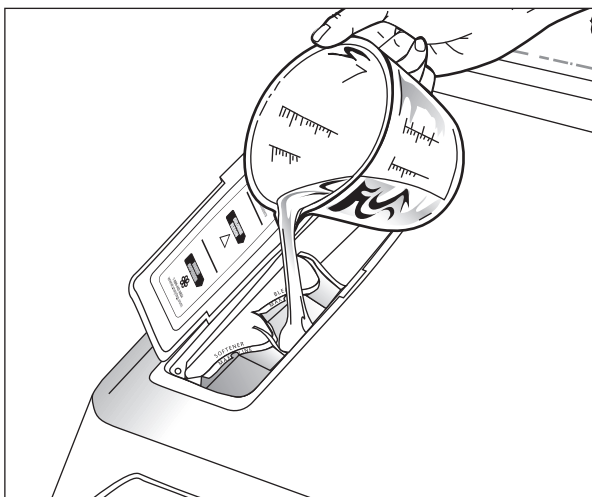

## Compartimiento del suavizador de telas

1. Vacíe la cantidad recomendada de suavizador de telas líquido en el compartimiento del suavizador. Para cargas más pequeñas, use menos de una tapa llena.
2. El suavizador de telas debe ser diluido con agua tibia hasta que llegue a la marca 'MAX FILL' (Llenado máximo) en el compartimiento. **No llene más arriba de la línea 'MAX FILL'. Si el compartimiento se llena más arriba de la línea 'MAX FILL', el suavizador de telas será enviado a la tina de la ropa con demasiada anticipación.**
3. Este compartimiento automáticamente diluye y distribuye el suavizador de telas líquido en el momento adecuado durante el ciclo de enjuague.

### Notas:

- Use el compartimiento del suavizador de telas solamente para suavizadores de telas líquidos.
- No se recomienda el uso de 'Downy Ball'\* con esta lavadora. No agregará el suavizador de telas en el momento oportuno. Use el distribuidor que se encuentra en la parte superior de la lavadora.

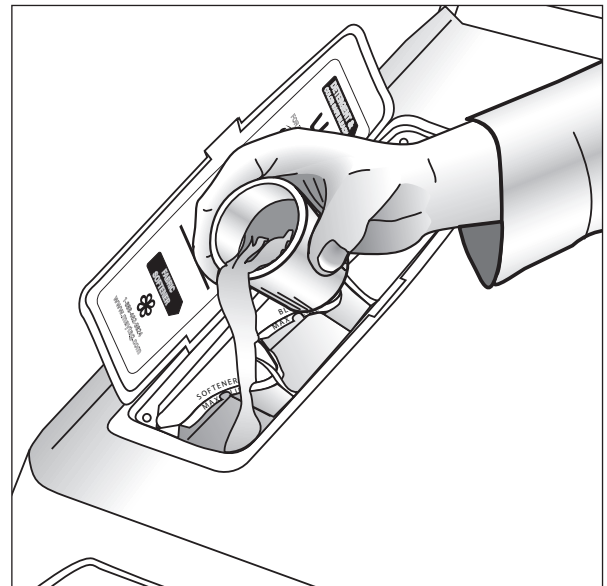

\* Los nombres de los productos son marcas registradas de sus respectivos fabricantes



# Almacenamiento de la lavadora

Las lavadoras pueden dañarse si no se extrae el agua de las mangueras y de los componentes internos antes de guardarlas. Prepare la lavadora para su almacenamiento de la manera siguiente:

- Seleccione el ciclo **'Normal'** y **'Quick'** (Rápido) y agregue una medida de blanqueador al distribuidor de detergente sin que haya ropas en la tina. Haga funcionar la lavadora durante un ciclo completo.
- Cierre las llaves del agua y desconecte las mangueras de admisión del agua.
- Desconecte la lavadora de la fuente de alimentación eléctrica y deje la puerta de la lavadora abierta para que circule el aire en el interior de la tina.

- Si la lavadora ha estado guardada a temperaturas bajo el punto de congelación, espere hasta que el agua que quedó en la lavadora se descongele antes de usar la lavadora.

**Para información sobre almacenamiento a largo plazo o almacenamiento de su lavadora en temperaturas extremadamente frías, llame gratuitamente a Customer Assistance al 1-800-688-9900 EE.UU. o 1-800-688-2002 Canada.**



# Inversión de la puerta de la lavadora

**La dirección de apertura de la puerta de la lavadora puede ser invertida usando el procedimiento siguiente:**

- 1) Abra completamente la puerta y sujétela a la vez que retira los cuatro tornillos de la bisagra (que sostienen las bisagras en la puerta).
- 2) Lleve la puerta a una superficie de trabajo y cambie cuatro tornillos de color de la puerta al lado opuesto de la puerta.
- 3) Saque un tornillo que sujeta la bisagra superior al gabinete y un tornillo que sujeta la cubierta de la bisagra superior al gabinete (lado opuesto).
- 4) Retire del gabinete la bisagra y el soporte moviéndolos hacia arriba y hacia abajo hasta que se suelten.

- 5) Instale la bisagra y el soporte en su nuevo lugar y asegúrelos firmemente con los tornillos al gabinete.
- 6) Compare la bisagra superior y el soporte superior con la bisagra inferior y el soporte inferior para lograr la correcta instalación de las bisagras.
- 7) Para la bisagra inferior y el soporte inferior repita desde el punto 4 al 6.
- 8) Sujete la puerta en la posición totalmente abierta en el lado de las bisagras e instale cuatro tornillos para asegurar firmemente las bisagras en la puerta.
- 9) Cierre la puerta y verifique si la lavadora funciona bien.





# Localización y solución de averías

<b>Deja la ropa demasiado húmeda al fin del ciclo</b>	<ul style="list-style-type: none"><li>• Seleccione la opción <b>'Max Extract'</b> (Velocidad de centrifugado de extracción máxima).</li><li>• Use un detergente de alta eficacia para reducir la espuma.</li><li>• La carga de ropa es muy pequeña. Las cargas muy pequeñas (uno o dos artículos) pueden quedar desequilibradas y no serán centrifugadas completamente.</li></ul>
<b>Tiene escape de agua</b>	<ul style="list-style-type: none"><li>• Asegúrese de que la puerta esté firmemente cerrada.</li><li>• Asegúrese de que las conexiones estén herméticamente selladas.</li><li>• Asegúrese de que el extremo de la manguera de desagüe esté correctamente insertado y asegurado al medio de desagüe.</li><li>• Evite las sobrecargas de ropa.</li><li>• Use un detergente de alta eficacia para reducir la espuma.</li></ul>
<b>No centrifuga ni desagua</b>	<ul style="list-style-type: none"><li>• Verifique el fusible o reajuste el disyuntor.</li><li>• Ponga derechas las mangueras de desagüe. Descarte las mangueras torcidas. Si el desagüe está obstruido, llame a servicio.</li><li>• Cierre la puerta y oprima la tecla <b>'Start/Pause'</b> (Puesta en marcha/Pausa). Para su seguridad la lavadora no agitará ni centrifugará si la puerta está abierta.</li><li>• Después de oprimir la tecla <b>'Start/Pause'</b>, la lavadora demorará 30 segundos en comenzar a centrifugar. La puerta debe estar bien cerrada para que la lavadora pueda centrifugar.</li><li>• Ver a continuación "La tina está completamente llena de espuma".</li></ul>
<b>Se detiene</b>	<ul style="list-style-type: none"><li>• Enchufe el cordón en un tomacorriente eléctrico que tenga corriente.</li><li>• Verifique el fusible o reajuste el disyuntor.</li><li>• Cierre la puerta y oprima la tecla <b>'Start/Pause'</b> para poner en marcha la lavadora. Para su seguridad la lavadora no agitará ni centrifugará si la puerta está abierta.</li><li>• Esto puede ser una pausa o período de remojo del ciclo. Espere unos momentos y puede ponerse en marcha nuevamente.</li><li>• Revise los filtros de las mangueras de admisión en las llaves para ver si hay obstrucciones. Limpie los filtros periódicamente.</li></ul>
<b>La tina está completamente llena de espuma</b>	<ul style="list-style-type: none"><li>• Haga funcionar la lavadora a través de otro ciclo completo usando agua fría.</li><li>• Reduzca la cantidad de detergente para ese tamaño específico de carga, para ese nivel de suciedad y para esa dureza del agua.</li><li>• Use detergente de alta eficacia o de baja espuma especialmente formulado para lavadoras de carga frontal.</li></ul>
<b>Se llena con la temperatura equivocada del agua</b>	<ul style="list-style-type: none"><li>• Abra completamente ambas llaves.</li><li>• Asegúrese de que haya seleccionado la temperatura correcta.</li><li>• Asegúrese de que las mangueras están conectadas a las llaves correspondientes. Lave con chorro de agua la tubería del agua.</li><li>• Verifique el calefactor del agua. Debe estar ajustado para proveer agua caliente de por lo menos 49° C (120° F) en la llave. También verifique la capacidad del calefactor del agua y la velocidad de recuperación.</li><li>• Desconecte las mangueras y limpie las mallas filtrantes. Las malla filtrantes pueden estar obstruidas.</li><li>• Cuando se selecciona enjuague con agua tibia, solamente el último enjuague será con agua tibia. Los primeros dos enjuagues son con agua fría.</li><li>• A medida que la lavadora se llena, la temperatura del agua puede cambiar cuando la característica de control automático de la temperatura verifica la temperatura del agua de admisión. Esto es normal.</li><li>• A medida que la lavadora se está llenando con agua, usted observará que a través del distribuidor pasa agua apenas caliente y/o apenas fría cuando se ha seleccionado temperatura de lavado fría o caliente. Esto es una función normal del control automático de la temperatura y que la lavadora establece la temperatura del agua.</li></ul>



# Localización y solución de averías

<b>No se llena con agua</b>	<ul style="list-style-type: none"><li>• Asegúrese de que la puerta esté firmemente cerrada.</li><li>• Verifique el fusible o reajuste el disyuntor.</li><li>• Enchufe el cordón en un tomacorriente eléctrico que tenga corriente.</li><li>• Oprima la tecla <b>'Start/Pause'</b> (Puesta en marcha/Pausa).</li><li>• Abra completamente ambas llaves.</li><li>• Ponga derechas las mangueras de admisión del agua.</li><li>• Desconecte las mangueras y limpie las mallas filtrantes. Las mallas filtrantes pueden estar obstruidas.</li><li>• Abra y cierre la puerta, luego oprima la tecla <b>'Start/Pause'</b>.</li></ul>
<b>No agita</b>	<ul style="list-style-type: none"><li>• Verifique el fusible o reajuste el disyuntor.</li><li>• Abra y cierre la puerta, luego oprima la tecla <b>'Start/Pause'</b>. Para su seguridad la lavadora no agitará ni centrifugará si la puerta está abierta.</li></ul>
<b>Tiene la puerta bloqueada y no se puede abrir</b>	<ul style="list-style-type: none"><li>• Oprima la tecla <b>'Start/Pause'</b> para detener la lavadora.</li><li>• El mecanismo de cierre de la puerta puede demorar algunos pocos momentos en desengancharse.</li></ul>
<b>Necesita ser refrescada</b>	<ul style="list-style-type: none"><li>• Ver la sección <i>Limpieza del interior</i>, página 37.</li></ul>
<b>Hace ruidos</b>	<ul style="list-style-type: none"><li>• La lavadora debe estar nivelada de manera apropiada como se indica en las instrucciones de instalación.</li><li>• Cerciórese de que las contratueras de los tornillos niveladores estén apretadas.</li><li>• Asegúrese de que se hayan instalado los protectores de goma en los tornillos niveladores.</li><li>• Los pisos débiles pueden causar vibración y movimiento.</li><li>• Para información sobre los sonidos normales de funcionamiento, consulte la página 45.</li></ul>

**Para mayor ayuda, llame gratuitamente a 'Customer Assistance'  
(Servicio a los clientes) al 1-800-688-9900 EE.UU. o 1-800-688-2002 Canadá.**



# Localización y solución de averías

## Códigos de ayuda

Puede que se desplieguen los códigos de ayuda para ayudarle a comprender mejor lo que está ocurriendo en la lavadora.

Símbolo de código	Significado	Solución
1H	Modo de diagnóstico de servicio	Oprima el botón ' <b>Off</b> ' (Apagado) y reinicie el ciclo.
do	La lavadora detecta que la puerta está abierta cuando se comienza un ciclo o cuando la puerta no se bloquea.	Cierre bien la puerta y vuelva a comenzar el ciclo.
FL	La lavadora no ha bloqueado la puerta.	Cierre bien la puerta y vuelva a comenzar el ciclo.
Sd	Se ha producido exceso de espuma. Si este código desaparece, el ciclo de recuperación de espuma tuvo éxito.	Reduzca la cantidad de detergente usado para esa carga específica.
PF	La lavadora estuvo sometida a una falla de alimentación eléctrica.	Vuelva a comenzar el ciclo. Si el código todavía está desplegado, verifique si el cordón eléctrico está firmemente enchufado.
nd	La lavadora tuvo dificultad para desaguar.	Verifique si la manguera de desagüe está torcida. Verifique si el tubo vertical está obstruido.
LO	La lavadora trató repetidamente de desbloquear la puerta pero no pudo hacerlo.	Asegúrese de que la puerta esté firmemente cerrada. Oprima la tecla ' <b>Off</b> ' y luego espere dos minutos para que la puerta se desbloquee. <b>O</b> Desenchufe la lavadora durante dos minutos y vuelva a enchufarla.
Lr	El motor no funciona de manera correcta.	Solicite servicio. Ver abajo.
nf	La lavadora intenta llenarse pero no alcanza el nivel de llenado apropiado.	Asegúrese de que los grifos del agua estén bien abiertos. Verifique si alguna manguera está torcida. Verifique las mallas filtrantes en las mangueras de llenado.
od	Se debe abrir la puerta de la lavadora.	Esta es una característica de seguridad. La puerta debe abrirse antes de comenzar otro ciclo.

**Para cualquier código que no aparezca en la tabla anterior, llame gratuitamente a 'Customer Assistance' (Servicio a los clientes) al 1-800-688-9900 EE.UU. o 1-800-688-2002 Canadá.**



# Localización y solución de averías

## Sonidos normales de funcionamiento

<b>Sonido agudo</b> durante un ciclo de centrifugado.	El motor aumenta la velocidad para agitar la tina y extraer la humedad de la ropa.
<b>Sonido de agua saliendo</b> proveniente del área del distribuidor.	El detergente es distribuido al comienzo del ciclo. El blanqueador es distribuido durante los últimos minutos del lavado. El suavizador de telas es distribuido durante el tercer enjuague cuando la lavadora se está llenando de agua.
<b>Sonido como gorgoteo o chapoteo de agua</b> cuando el agua está cerrada y la tina es girada.	El anillo compensador sellado alrededor de la tina contiene un líquido y ha sido diseñado para que la lavadora agite suavemente.
<b>Sonido como zumbido o chapoteo seguido de una pausa</b> , repetido a través de todo el ciclo de lavado.	La tina gira en una dirección seguida de una pausa. La tina invierte la dirección y hace una pausa. Esta acción continúa a través de todo el ciclo.
La lavadora mantiene una <b>velocidad ligeramente reducida</b> después de alcanzar una velocidad de agitación más alta.	Después de alcanzar la velocidad máxima de centrifugado, la lavadora puede reducir levemente la velocidad de centrifugado para un mejor rendimiento.
La velocidad de agitación <b>se reduce dramáticamente</b> cuando suena como una carga desequilibrada.	La tina comenzará a acelerar la velocidad, luego la reduce para redistribuir la carga más uniformemente cuando se presenta una carga desequilibrada.
<b>Se agrega agua después de que la lavadora ha estado agitando</b> por un rato.	La lavadora usa una válvula adaptadora de llenado y agrega más agua durante el ciclo de lavado según sea necesario. <b>O</b> El agua fluye a través del distribuidor para diluir y agregar blanqueador o suavizador de telas en el momento apropiado. Esto sucederá aun si no se usa blanqueador ni suavizador de telas.
<b>Sonidos como chasquidos/desagüe</b> cuando la lavadora se pone en marcha.	Antes de que la lavadora comience a llenarse, hará una serie de ruidos como chasquidos para verificar el cierre de la puerta y hacer un desagüe rápido.





# Localización y solución de averías

## Preguntas y respuestas

**P. ¿Cuál es el mejor ciclo si tengo manchas en mi ropa de lavar?**

**R.** Seleccione **'Presoak'** (Preremollo), el tiempo de lavado **'Heavy Soil'** (Muy sucia) ver página 36. Trate las manchas con un producto para pretratamiento de manchas.

**P. ¿Cuán grande puede ser la carga de ropa que puedo lavar en mi lavadora?**

**R.** La tina puede llenarse completamente con ropas secas, desdobladas. Sin embargo, no es conveniente que la tina quede apretada con ropa.

**P. Al final del ciclo la ropa sale más húmeda que lo normal. ¿Cuál es la causa?**

**R.** Durante la agitación y centrifugación la lavadora puede haber tenido dificultad en llegar a la velocidad plena de centrifugado porque la ropa no estaba bien distribuida. Esto puede ocurrir con cargas pequeñas, artículos pesados o con una carga en la que se usó demasiado detergente, causando demasiada espuma.

**P. La ropa parece quedar muy arrugada al final del ciclo. ¿Cómo puedo corregir este problema?**

**R.** Las arrugas son causadas por la combinación de calor y presión. Asegúrese de que las telas etiquetadas inarrugable o planchado permanente sean lavadas en el ciclo **'Wrinkle Free'** (Control de arrugas) y que se use un enjuague frío. (Ver página 36 para la Temperatura de Lavado/Enjuague). **NO USE EL CICLO 'MAX EXTRACT'.**

**P. Mi ropa blanca no está tan blanca como me gustaría. ¿Qué puedo hacer?**

**R.** Lave la ropa blanca usando la opción de tela **Regular**. Seleccione el ajuste de temperatura **'Hot/Cold'** (Caliente/Frío) (lavado/enjuague) y añada 3/4 de taza de blanqueador con cloro en el distribuidor de blanqueador. El blanqueador será distribuido en el momento adecuado durante el ciclo de lavado para un rendimiento óptimo. Recomienda una temperatura de lavado con agua caliente de 49° C a 60° C (120° F a 140° F).



# Garantía y servicio

## Garantía

### Garantía limitada de un año –

#### Piezas y mano de obra

Durante **un (1) año** a partir de la fecha original de compra al detal, se reparará o reemplazará gratuitamente cualquier pieza que falle durante el uso normal en el hogar.

#### Residentes Canadienses

Las garantías anteriores cubren solamente aquellos electrodomésticos instalados en Canadá que han sido certificados o aprobados por las agencias de prueba correspondientes para cumplimiento con la Norma Nacional de Canadá a menos que el electrodoméstico haya sido traído a Canadá desde los EE.UU. debido a un cambio de residencia.

*Las garantías específicas expresadas anteriormente son las **UNICAS** garantías provistas por el fabricante. Estas garantías le otorgan derechos legales específicos y usted puede tener además otros derechos que varían de un estado a otro.*

LA ÚNICA Y EXCLUSIVA SOLUCIÓN PARA EL CLIENTE BAJO ESTA GARANTÍA LIMITADA ES LA REPARACIÓN DEL PRODUCTO SEGÚN SE INDICA AQUÍ. LAS GARANTÍAS IMPLÍCITAS, INCLUYENDO LAS GARANTÍAS DE COMERCIALIZACIÓN O DE APTITUD PARA UN PROPÓSITO EN PARTICULAR ESTÁN LIMITADAS A UN AÑO O AL PERÍODO DE TIEMPO MÍNIMO PERMITIDO POR LA LEY. MAYTAG CORPORATION NO SERÁ RESPONSABLE DE DAÑOS INCIDENTALES O CONSECUENTES. ALGUNOS ESTADOS Y PROVINCIAS NO PERMITEN LA EXCLUSIÓN O LIMITACIÓN DE DAÑOS INCIDENTALES O CONSECUENTES O LA LIMITACIÓN DE LA DURACIÓN DE LAS GARANTÍAS IMPLÍCITAS DE COMERCIALIZACIÓN O APTITUD, POR LO QUE ESTAS EXCLUSIONES O LIMITACIONES PUEDEN NO APLICARSE EN SU CASO. ESTA GARANTÍA LE OTORGA DERECHOS LEGALES ESPECÍFICOS. USTED TAMBIÉN PUEDE TENER OTROS DERECHOS QUE VARÍAN DE UN ESTADO A OTRO O DE UNA PROVINCIA A OTRA.

## Lo que no cubren estas garantías

1. Situaciones y daños resultantes de cualquiera de las siguientes situaciones:
  - a. Instalación, entrega o mantenimiento inapropiados.
  - b. Cualquier reparación, modificación, alteración o ajuste no autorizados por el fabricante o taller de servicio autorizado.
  - c. Mal uso, abuso, accidentes, uso no razonable o hechos fortuitos.
  - d. Corriente, voltaje, suministro eléctrico o suministro de gas incorrectos.
  - e. Ajuste inadecuado de cualquier
2. Las garantías quedan nulas si los números de serie originales han sido retirados, alterados o no se pueden determinar fácilmente.
3. Bombillas, filtros de agua y filtros de aire.
4. Los productos comprados para uso comercial o industrial.
5. El costo del servicio o llamada de servicio para:
  - a. Corregir errores de instalación. Para los productos que requieran ventilación, se deben usar conductos de metal rígido.
  - b. Instruir al usuario en el uso adecuado del producto.
  - c. Transporte del electrodoméstico al establecimiento de servicio y de regreso.
6. Cualquier pérdida de alimentos debido a fallas del refrigerador o congelador.
7. Costos de viaje y transporte de servicio en áreas remotas.
8. Esta garantía no se aplica fuera de los Estados Unidos y Canadá. Póngase en contacto con su distribuidor para determinar si se aplica cualquier otra garantía.
9. Los daños consecuentes o incidentales sufridos por cualquier persona como resultado del incumplimiento de esta garantía. En algunos estados no se permite la exclusión o limitación de daños consecuentes o incidentales, por lo tanto la limitación o exclusión anterior puede no aplicarse en su caso.

## Si necesita servicio

Primero revise la sección de localización y solución de averías en su guía de uso y cuidado o llame al distribuidor donde adquirió el electrodoméstico. También puede llamar a Maytag Services, LLC, Atención al cliente, al 1-800-688-9900 en EE.UU. y al 1-800-688-2002 en Canadá para ubicar a un agente de servicio calificado.

- Asegúrese de conservar el comprobante de compra para verificar el estado de la garantía. Consulte la sección sobre la GARANTÍA para mayor información sobre las responsabilidades del propietario para obtener servicio bajo la garantía.
- Si el distribuidor o la compañía de servicio no pueden resolver el problema, escriba a Maytag Services, LLC, Attn: CAIR® Center, P.O. Box 2370, Cleveland, TN 37320-2370 o llame al **1-800-688-9900 en EE.UU. y al 1-800-688-2002 en Canadá.**
- Las guías del propietario, manuales de servicio e información sobre las piezas pueden solicitarse a Maytag Services, LLC, Atención al cliente.

**Notas:** Cuando llame o escriba acerca de un problema de servicio, por favor incluya la siguiente información:

- a. Su nombre, dirección y número de teléfono;
- b. Número de modelo y número de serie;
- c. Nombre y dirección de su distribuidor o técnico de servicio;
- d. Una descripción clara del problema que está experimentando;
- e. Comprobante de compra (recibo de compra).